

МІНІСТЕРСТВО ОСВІТИ І НАУКИ УКРАЇНИ
ЧОРНОМОРСЬКИЙ НАЦІОНАЛЬНИЙ УНІВЕРСИТЕТ
ІМЕНІ ПЕТРА МОГИЛИ

ОСВІТНЬО-ПРОФЕСІЙНА ПРОГРАМА

«Теорія і методика навчання: Українська мова і література
та англійська мова»

Першого (бакалаврського) рівня вищої освіти
за спеціальністю 014 «Середня освіта (Українська мова і література)»
галузі знань 01 «Освіта/Педагогіка»

Кваліфікація: учитель української мови і літератури
та англійської мови

ЗАТВЕРДЖЕНО ВЧЕНОЮ РАДОЮ

Голова вченої ради

/ Клименко Л. П. /

(протокол №



2022 р.)

Освітня програма вводить у дію з 30.09.2022 р.

Ректор

/ Клименко Л. П. /

(наказ №

6-ВР



2022 р.)

Миколаїв – 2022 р.

ЛИСТ ПОГОДЖЕННЯ
освітньо-професійної програми

Рівень вищої освіти	перший (бакалаврський) рівень
Галузь знань	01 «Освіта/ Педагогіка»
Спеціальність	014 «Середня освіта (Українська мова і література)»
Освітня програма	Теорія і методика навчання: Українська мова і література та англійська мова

«ПОГОДЖЕНО»

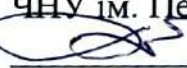
Перший проректор
ЧНУ ім. Петра Могили

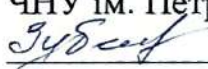
Ю.В.Котляр
«31» серпня 2022 р.

Директор Факультету
філології
ЧНУ ім. Петра Могили

Т.В.Зубенко
«31» серпня 2022 р.

Керівник розробки:
завідувач кафедри
української філології та
міжкультурної комунікації
ЧНУ ім. Петра Могили

Н.М.Лебединцева
«31» серпня 2022 р.

РОЗРОБЛЕНО І ВНЕСЕНО

Керівник закладу-розробника

Ректор ЧНУ імені Петра Могили



Д.П. Клименко

Керівник робочої групи
Гарант освітньої програми

Кандидат філологічних
наук, доцент

О.А.Жвава

ПЕРЕДМОВА

Освітньо-професійна програма «Українська мова і література. Мова і література (англійська)» підготовки здобувачів першого (бакалаврського) рівня вищої освіти за спеціальністю 014.01 Середня освіта (Українська мова і література) галузі знань 01 Освіта / Педагогіка розроблена з урахуванням вимог Закону України «Про вищу освіту», Національної рамки кваліфікацій.

1. РОЗРОБЛЕНО:

Робочою групою Чорноморського національного університету ім. Петра Могили в складі:

- Лебединцева Наталя Михайлівна – в.о. завідувача кафедри української філології та міжкультурної комунікації, кандидат філологічних наук, доцент, доцент кафедри української філології та міжкультурної комунікації.
- Жвава Ольга Анатоліївна – кандидат філологічних наук, доцент, доцент кафедри української філології та міжкультурної комунікації (гарант освітньої програми).
- Зинякова Анжеліка Анатоліївна – кандидат філологічних наук, доцент, доцент кафедри української філології та міжкультурної комунікації;
- Денищич Тетяна Альбертівна – кандидат педагогічних наук, доцент, доцент кафедри української філології та міжкультурної комунікації;
- Ткаченко Галина Георгіївна – учитель української мови та літератури Миколаївського муніципального колегіуму імені В.Д.Чайки;
- Чернявська Олена Василівна – заслужений учитель України, відмінник освіти України, нагороджена грамотою Верховної Ради України, Перша українська гімназія імені Миколи Аркаса;
- Грішутін Костянтин, здобувач вищої освіти за ОП;
- Дорошенко Катерина, здобувач вищої освіти за ОП.

2. ЗАТВЕРДЖЕНО:

Вченою радою Чорноморського національного університету ім. Петра Могили (Протокол № 6 від «31» серпня 2022 р.)

3. УВЕДЕНО В ДІЮ:

Наказом ректора Чорноморського національного університету ім. Петра Могили (Протокол № 6 від «31» серпня 2022 р.)

**1. Профіль освітньої програми зі спеціальності
014 «Середня освіта (Українська мова і література)»**

1. Загальна інформація	
Повна назва вищого навчального закладу та структурного підрозділу	Чорноморський національний університет імені Петра Могили, Факультет філології
Рівень вищої освіти	Перший (бакалаврський) рівень.
Ступінь вищої освіти	Бакалавр
Спеціальність	014 «Середня освіта (Українська мова і література)»
Освітня кваліфікація	Бакалавр середньої освіти за спеціалізацією 014.01 «Українська мова і література та англійська мова»
Кваліфікація в дипломі	Бакалавр середньої освіти за спеціалізацією 014.01 «Українська мова і література та англійська мова», учитель української мови і літератури та англійської мови
Форми здобуття освіти	Денна
Цикл/рівень	НРК України – 6 рівень, QF-EHEA – перший цикл, EQF-LLL – 6 рівень
Передумови	Здобуття освітнього ступеня «бакалавр» можуть набувати особи, які здобули повну загальну середню освіту або освітній ступінь «молодший бакалавр». Прийом на основі ступеня молодшого бакалавра або освітньо-кваліфікаційного рівня молодшого спеціаліста здійснюється за результатами зовнішнього незалежного оцінювання в порядку, визначеному законодавством
Мови викладання	Українська, англійська
Термін дії освітньої програми	Програма впроваджена 2022 року, діє до наступного перегляду та оновлення
Інтернет-адреса постійного розміщення опису освітньої програми	https://chmnu.edu.ua/training-information-base-filology/
2. Мета освітньої програми	
Підготовка кваліфікованого конкурентоздатного фахівця – вчителя української мови і літератури та англійської мови, який володіє ґрунтовною теоретичною базою фахових дисциплін у галузях української мови і	

<p>літератури та англійської мови, методик викладання української мови і літератури, англійської мови та педагогіки середньої освіти і психології, методології наукового дослідження, сучасними інформаційними технологіями, здатний до креативної науково-педагогічної діяльності в умовах закладів загальної середньої освіти, постійної самоосвіти та професійного самовдосконалення.</p>	
<p>3. Характеристика освітньої програми</p>	
<p>Предметна область (галузь знань, спеціальність, спеціалізація)</p>	<p>Галузь знань – 01 «Освіта/Педагогіка», Спеціальність – 014 «Середня освіта (Українська мова і література)» Освітня програма – «Теорія і методика навчання: Українська мова і література та англійська мова»</p>
<p>Орієнтація освітньої програми</p>	<p>Освітньо-професійна, прикладна. Орієнтована на опанування фундаментальних знань і практичних умінь та навичок у галузях педагогіки, психології, методик навчання мови й літератури, мовознавства, літературознавства, що спрямовані на формування професійних компетентностей учителів української мови і літератури, англійської мови закладів загальної середньої освіти (гімназій, ліцеїв)</p>
<p>Основний фокус освітньої програми та спеціалізації</p>	<p>Акцент робиться на формуванні та розвитку професійних компетентностей у сфері педагогічної та філологічної науки; на вивченні її базових історичних, теоретичних та методичних положень, на організаційних та практичних інструментах гуманітарної галузі, на коректному методичному застосуванні набутих знань, умінь використання новітніх інформаційно-комунікаційних, цифрових, проєктних, тренінгових технологій у педагогічній діяльності. Підготовка вчителя української мови та літератури, англійської мови здійснюється відповідно до особливостей профільних закладів освіти.</p>
<p>Опис предметної області</p>	<p>Об'єктами вивчення та професійної діяльності бакалавра спеціальності 014 «Середня освіта» за спеціалізацією 014.01 «Українська мова і література та англійська мова» є українська та англійська мова з методиками викладання і українська література з методикою викладання в освітньо-педагогічній сфері, сучасні освітні технології викладання української та англійської мов й української літератури. Цілі навчання – формування у здобувачів вищої освіти інтегральної, загальних і фахових компетентностей, комплексу знань та умінь для застосування в професійній діяльності в галузі освіти та педагогіки. Теоретичний зміст предметної галузі: українська мова,</p>

	<p>українська література, методика викладання української мови, методика викладання української літератури, англійська мова, методика викладання англійської мови, педагогіка, психологія, сучасні освітні технології.</p> <p>Методи, методики та технології: традиційні методи (словесний, наочний, практичний); інтерактивні методи (робота в групах, інтерактивні презентації, мозковий штурм); метод контролю і самоконтролю; інноваційні педагогічні технології; інформаційно-комунікаційні технології.</p> <p>Інструменти та обладнання: інструменти, прилади, обладнання, устаткування та програмне забезпечення, необхідне для розв'язання задач освітнього процесу.</p> <p>Ключові слова: середня освіта, педагогіка, українська мова, українська література, методика викладання української мови, методика викладання української літератури, навчально-виховний процес.</p>
<p>Особливості програми</p>	<p>Програма комбінована (академічно-прикладна), зорієнтована на оптимальне освітнє сполучення компетентностей, що забезпечують конкурентоздатність випускників відповідно до потреб регіонального й загальноукраїнського ринку праці й одночасно ґрунтовну підготовку для продовження навчання на ступінь магістра.</p> <p>Особливістю ОПП є також широкий спектр вибіркового блоку дисциплін, що сприяють формуванню конкурентоздатного фахівця. Склад вибірових дисциплін програми періодично оновлюється, що дозволяє враховувати тенденції розвитку філологічних наук і зміни в галузі середньої освіти.</p>
<p align="center">4. Придатність випускників до працевлаштування та подальшого навчання</p>	
<p>Придатність до працевлаштування</p>	<p>Сферою діяльності випускників, які отримали диплом бакалавра зі спеціальності 014 Середня освіта (Українська мова і література), є педагогічна діяльність у закладах загальної середньої освіти різного типу та форми власності, що забезпечено наявністю в освітньо-професійній програмі циклу психолого-педагогічних та методичних дисциплін, педагогічних практик. Також діяльність випускника може бути пов'язана з друкованими та електронними засобами масової інформації, різноманітними вітчизняними та міжнародними фондами, спілками, фундаціями</p>

	<p>гуманітарного спрямування. До того ж випускник може здійснювати підтримку культурних і мистецьких заходів, організовувати позакласну та позашкільну виховну роботи з дітьми українською й англійською мовами.</p> <p>Згідно з Національним класифікатором професій ДК 003:2010 фахівці, які здобули освіту за освітньо-професійною програмою «Середня освіта (Українська мова і література)», можуть обіймати такі посади:</p> <ul style="list-style-type: none"> • 2320 – вчитель закладу загальної середньої освіти; викладач професійного навчально-виховного закладу; • 2359.2 – організатор позакласної та позашкільної виховної роботи з дітьми; • 2419.3 – консультант (в апараті органів державної влади, виконкому); • 2444.1 – вчитель спеціалізованого навчального закладу; молодший науковий співробітник (філологія, лінгвістика); філолог, лінгвіст; • 2447.1 – науковий співробітник (проекти та програми у сфері матеріального та нематеріального виробництва); • 2447.2 – фахівець з управління проектами та програмами у сфері матеріального (нематеріального) виробництва; • 2451.2 – літературний співробітник; письменник; редактор літературний; член головної редакції; член колегії (редакційної). <p>Здобувачі вищої освіти цієї програми можуть провадити економічну діяльність (за Класифікацією видів економічної діяльності 009:2010) у галузі загальної середньої (85.31) та професійно-технічної освіти (85.32).</p>
<p>Подальше навчання</p>	<p>Особа, яка здобула вищу освіту першого (бакалаврського) рівня, має право продовжити навчання за другим (магістерським) рівнем. Набуття інших кваліфікацій та компетенцій в системі післядипломної освіти.</p>
<p align="center">5. Перелік обов'язкових компетентностей випускника</p>	
<p>Інтегральна компетентність</p> <p>ІК</p>	<p>Здатність розв'язувати складні спеціалізовані задачі й практичні проблеми в галузі середньої освіти, що передбачає застосування теорій і методів освітніх наук і характеризується комплексністю й визначеністю педагогічних умов організації освітнього процесу в основній (базовій) середній школі.</p>

Загальні компетентності (ЗК)	
ЗК 1	Здатність реалізувати свої права і обов'язки як члена суспільства, усвідомлювати цінності громадянського (вільного демократичного) суспільства та необхідність його сталого розвитку, верховенства права, прав і свобод людини і громадянина в Україні.
ЗК 2	Знання й розуміння предметної сфери та розуміння професійної діяльності.
ЗК 3	Здатність діяти на основі етичних міркувань (мотивів), діяти соціально відповідально та свідомо.
ЗК 4	Здатність свідомо визначати цілі власного професійного й особистісного розвитку, організувати власну діяльність, працювати автономно та в команді.
ЗК 5	Здатність до пошуку, оброблення, аналізу та критичного оцінювання інформації з різних джерел, у т. ч. англійською мовою.
ЗК 6	Здатність застосовувати набуті знання та вміння в практичних ситуаціях.
ЗК 7	Здатність вчитися й оволодівати сучасними знаннями.
ЗК 8	Здатність до писемної та усної комунікації в різних ситуаціях професійного й особистісного спілкування засобами державної та іноземної мов.
ЗК 9	Здатність проводити дослідницьку роботу, визначати цілі та завдання, обирати методи дослідження, аналізувати результати.
ЗК 10	Здатність виявляти, ставити та вирішувати проблеми з відповідною аргументацією, генерувати нові ідеї.
ЗК 11	Здатність критично оцінювати й аналізувати власну освітню та професійну діяльність.
ЗК 12	Здатність використовувати інформаційно-комунікаційні технології в освітній і професійній діяльності.
ЗК 13	Здатність усвідомлювати рівні можливості та гендерні проблеми.
ЗК 14	Здатність зберігати та примножувати моральні, культурні, наукові цінності і досягнення суспільства на основі розуміння історії та закономірностей розвитку предметної області, її місця у загальній системі знань про природу і суспільство та у розвитку суспільства, техніки і технологій, використовувати різні види та форми рухової активності для активного відпочинку та ведення здорового способу життя.

Фахові компетентності (ФК)	
ФК 1	Володіння спеціальними знаннями загальних і часткових теорій мовознавства та літературознавства, наукових шкіл і напрямів філологічних досліджень.
ФК 2	Здатність реалізовувати сучасні підходи до організації та здійснення освітнього процесу згідно з вимогами педагогіки, психології, вікової валеології, а також відповідно до норм безпеки життєдіяльності.
ФК 3	Здатність формувати в учнів предметні компетентності, застосовуючи сучасні підходи, методи й технології навчання української мови та літератури, англійської мови.
ФК 4	Здатність здійснювати об'єктивний контроль і оцінювання рівня навчальних досягнень учнів з української мови та літератури, англійської мови.
ФК 5	Здатність до критичного аналізу, діагностики та корекції власної педагогічної діяльності з метою підвищення ефективності освітнього процесу.
ФК 6	Здатність здійснювати професійну діяльність українською та англійською мовами, спираючись на знання організації мовних систем, законів їхнього розвитку, сучасних норм їх використання.
ФК 7	Здатність використовувати потенціал полілінгвальної підготовки для ефективного формування предметних компетентностей учнів.
ФК 8	Здатність використовувати досягнення сучасної науки в галузі теорії та історії української мови, англійської мови, теорії та історії української літератури в процесі навчання.
ФК 9	Здатність орієнтуватися в літературному процесі в історико-культурному контексті та використовувати знання української та англійської мов, української літератури для формування національної свідомості, культури, ціннісних орієнтацій учнів.
ФК 10	Здатність інтерпретувати й зіставляти мовні та літературні явища, використовувати різні методи й методики аналізу тексту.
ФК 11	Здатність взаємодіяти зі спільнотами (на місцевому, регіональному, національному, європейському й глобальному рівнях) для розвитку професійних знань і фахових компетентностей, застосовувати перспективний практичний досвід і мовно-літературний контекст для реалізації освітніх цілей.

Спеціальні предметні компетентності (ПК)

ПК 1	Здатність використовувати досягнення сучасної науки в галузі теорії та історії української мови і літератури в практиці навчання української мови і літератури у закладах середньої освіти (рівень базової середньої освіти).
ПК 2	Здатність адекватно використовувати мовні ресурси, демонструвати сформовану мовну й мовленнєву компетенції в процесі фахової та міжособистісної комунікації, володіти різними засобами мовної поведінки в різних комунікативних контекстах.
ПК 3	Здатність з використовувати когнітивно-дискурсивні вміння, спрямовані на сприйняття й породження зв'язних монологічних і діалогічних текстів в усній і письмовій формах, володіти методикою розвитку зв'язного мовлення учнів у процесі говоріння й підготовки творчих робіт.
ПК 4	Здатність орієнтуватися в українському літературному процесі на тлі світового (від давнини до сучасності), вміння використовувати здобутки українського письменства для формування національної свідомості, світогляду учнів, їхньої моралі, ціннісних орієнтацій у сучасному суспільстві.
ПК 5	Здатність застосовувати у власній практичній діяльності сучасні підходи (особистісно орієнтований, діяльнісний, компетентнісний) до викладання української мови та літератури на підставі передового українського й міжнародного досвіду; до суб'єкт-суб'єктної взаємодії з учнями.
ПК 6	Здатність доцільно застосовувати сучасні методи й освітні технології навчання, створювати навчально-методичне забезпечення (обладнання) для проведення занять з української мови та літератури.
ПК 7	Здатність взаємодіяти зі спільнотами (на місцевому, регіональному, національному, європейському й глобальному рівнях) для розвитку професійних знань і фахових компетентностей, використання практичного досвіду й мовно-літературного контексту для реалізації цілей освітнього процесу в закладах середньої освіти.
ПК 8	Здатність застосовувати сучасні підходи, технології, методи, прийоми, засоби навчання іноземної мови в основній школі.

ПК 9	Здатність дотримуватися сучасних мовних норм з іноземної мови, використовувати різні форми й види комунікації в освітній діяльності, обирати мовні засоби відповідно до стилю й типу тексту, здійснювати інтегроване навчання учнів.
6. Програмні результати навчання	
Шифр результатів навчання	Зміст результатів навчання
ПРН 1	Знати базові відомості основних розділів мовознавства і літературознавства.
ПРН 2	Знати базові відомості наук із циклу загальної підготовки в обсязі, необхідному для освоєння загальнопрофесійних дисциплін.
ПРН 3	Знати державний стандарт загальної середньої освіти, навчальні програми з української мови, літератури, англійської мови для ЗНЗ та практичні шляхи їхньої реалізації в різних видах урочної та позаурочної діяльності.
ПРН 4	Застосовувати базові знання в галузі наукових досліджень, а також медійної грамотності та проєктних умінь.
ПРН 5	Володіти методами й методиками викладання української мови й літератури, англійської мови в середніх навчальних закладах як на уроках, так і в позакласній роботі.
ПРН 6	Знати, розуміти й демонструвати здатність реалізовувати теоретичні й методичні засади навчання української мови та літератури і англійської мови за допомогою сучасних технологій (у т. ч. технологій ІКТ) та інструментальних засобів вивчення української мови та літератури й англійської мови в навчальній діяльності, частково-пошукових видах роботи.
ПРН 7	Знати, розуміти, пояснювати основні етапи розвитку й сучасний стан української, англійської літературної мов.
ПРН 8	Аналізувати, діагностувати та корегувати власну педагогічну діяльність з метою підвищення ефективності освітнього процесу.
ПРН 9	Знати мовні норми, соціокультурні ситуації розвитку української та англійської мов, особливостей використання мовних одиниць у певному контексті.

ПРН 10	Використовувати знання й уміння з теоретичної граматики, теоретичної фонетики, лексикології, стилістики для іншомовного комунікативного спілкування англійською мовою.
ПРН 11	Володіти знаннями про інформаційні ресурси (де вони розміщені, як можна отримати до них доступ і як можна їх використовувати з метою підвищення ефективності професійної діяльності).
<i>Застосування знань та розумінь (уміння):</i>	
ПРН 12	Критично оцінювати власну навчальну та навчально-наукову, частково-пошукову діяльність і робити висновки щодо самоосвіти, саморозвитку й професійного самовдосконалення.
ПРН 13	Демонструвати належний рівень володіння українською та англійською мовами в писемній та усній формах, зокрема в професійному спілкуванні; презентувати результати навчання й дослідницьких спроб цими мовами.
ПРН 14	Застосовувати елементи й певні рівні сучасних методик і технологій, зокрема інформаційних, для успішного й ефективного здійснення професійної діяльності та забезпечення якості наукового дослідження.
ПРН 15	Керуватися у своїй діяльності принципами толерантності, діалогу, співробітництва та емпатійної культури.
ПРН 16	Здатність презентувати написані тексти та усно робити презентації українською, англійською мовами.
ПРН 17	Застосовувати знання про експресивні, емоційні, логічні засоби мови та техніку мовлення для досягнення запланованого прагматичного результату й організації успішної комунікації.
ПРН 18	Знаходити оптимальні шляхи ефективної взаємодії в професійному колективі.
ПРН 19	Характеризувати теоретичні та практичні аспекти конкретної філологічної / педагогічної / методичної галузі.
ПРН 20	Здійснювати науковий аналіз мовного й літературного матеріалу, інтерпретувати та структурувати його з урахуванням класичних методологічних принципів, формулювати узагальнення на основі самостійно опрацьованих даних.

ПРН 21	Дотримуватися принципів академічної доброчесності.
ПРН 22	Здатність працювати результативно індивідуально в групах задля опрацювання певних завдань і формування коректних висновків.
ПРН 23	Знати вимоги щодо безпеки життєдіяльності й охорони життя й здоров'я учнів в освітньому процесі та позаурочній діяльності.
ПРН 24	Передати знання з української мови, літератури, англійської мови школярам.
Формування суджень	
ПРН 25	Висловлювати й аргументувати свою думку стосовно конкретних питань мовознавства й літературознавства.
ПРН 26	Усвідомлювати й дотримуватися етичних норм поведінки.
ПРН 27	Установлювати й осмислювати елементарні міждисциплінарні зв'язки.
ПРН 28	Переглядати свої погляди й судження та міняти спосіб дій за наявності переконливих аргументів.
ПРН 29	Пояснювати доступно й аргументовано сутність конкретних філологічних питань і власну точку зору як фахівцям, так і учням.
7. Форми атестації здобувачів вищої освіти	
Форми атестації бакалавра	Атестація здобувачів вищої освіти здійснюється у формі атестаційних іспитів
Вимоги до атестаційного екзамену	Атестаційні екзамени передбачають оцінювання результатів навчання, визначених ОП і проводяться в усній формі за білетами на відкритому засіданні екзаменаційної комісії із застосуванням засобів цифрової фіксації (відеозапису). Порядок засідання екзаменаційної комісії та графік атестаційних екзаменів затверджується наказом ЧНУ ім. П. Могили і завчасно поширюється серед студентів. Атестаційний екзамен з української мови і літератури з методиками навчання охоплює водночас матеріал лінгвістичних, літературознавчих та педагогічних дисциплін, що диференціюються за такими змістовими блоками, як сучасна українська мова, методика навчання української мови, історія української літератури та методика навчання української літератури. Програма атестаційного екзамену спрямована на виявлення рівня знань та вмій студентів з усього комплексу згаданих лінгвістичних, літературознавчих та педагогічних дисциплін.

	<p>Атестаційний екзамен з фахових дисциплін є засобом об'єктивного контролю якості вищої освіти фахової підготовки студентів і засвідчує рівень, на якому випускник оволодів необхідними теоретичними знаннями і навичками їх практичного застосування в конкретних умовах. Завдання атестаційного екзамену передбачають поєднання теоретичної частини і практичної з передбачених випусковою кафедрою фахових дисциплін, що дозволяє перевірити сформованість відповідних умінь та навичок.</p>
<p>8. Вимоги до наявності системи внутрішнього забезпечення якості вищої освіти</p>	
<p>Принципи та процедури забезпечення якості освіти</p>	<p>Принципи забезпечення якості освіти:</p> <ul style="list-style-type: none"> – принцип відповідності європейським стандартам і рекомендаціям з якості вищої освіти (ESG-2015); – принцип відповідності якості вищої освіти національним стандартам вищої освіти; – принцип студентоцентрованого навчання та викладання; – принцип забезпечення досягнення об'єктивності оцінювання знань студентів; – принцип єдності освіти і науки; – принцип дотримання академічної доброчесності. <p>Процедурами забезпечення якості освіти є:</p> <ul style="list-style-type: none"> – моніторинг і періодичний перегляд освітньої програми; – залучення роботодавців до формування освітньої програми спеціальності та реалізації освітнього процесу; – участь студентів у формуванні освітніх програм спеціальності; – налагодження партнерських взаємовідносин з органами студентського самоврядування, випускниками тощо; – моніторинг академічних досягнень здобувачів освіти; – моніторинг якості кадрового складу спеціальності; – підвищення рівня професійної компетентності та майстерності науково-педагогічних працівників; – забезпечення наявності необхідних ресурсів, в т.ч. інформаційних систем для ефективної організації та провадження освітнього процесу; – організація педагогічної діяльності та навчання здобувачів освіти на засадах академічної доброчесності.

<p>Моніторинг та періодичний перегляд програм</p>	<p>Поточний моніторинг і періодичний перегляд освітньої програми з метою оцінювання актуальності її змісту, відповідності сучасним вимогам і запитами ринку праці; навчального навантаження здобувачів вищої освіти. Аналіз працевлаштування випускників спеціальності та їх задоволеність рівнем професійної підготовки, анкетування студентів щодо очікувань, потреб і задоволення щодо змісту і реалізації ОП. Оцінюється рівень підготовки студентів представниками закладів загальної середньої освіти, які є потенційними роботодавцями, які безпосередньо долучаються до перегляду та оновлення ОП. Програма переглядається і оновлюється до початку нового навчального року.</p>
<p>Щорічне оцінювання здобувачів вищої освіти</p>	<p>Оцінювання результатів навчання студентів здійснюється під час проведення контрольних заходів. Контрольні заходи передбачають поточний, проміжний та підсумковий контроль знань студентів, а також підсумкову атестацію.</p> <p>Оцінювання здобувачів вищої освіти базується на засадах студентоцентрованого навчання:</p> <ul style="list-style-type: none"> – критерії та методи оцінювання, а також критерії виставлення оцінок оприлюднюються заздалегідь; – оцінювання здобувачів вищої освіти є послідовним, прозорим та проводиться відповідно до встановлених процедур; – оцінювання дозволяє студентам продемонструвати, наскільки вони досягли запланованих навчальних результатів. Студенти одержують зворотний зв'язок, який за потреби супроводжується порадами щодо навчального процесу; – існують процедури подання письмової апеляції з боку студентів.
<p>Дотримання академічної доброчесності</p>	<p>Академічна доброчесність спеціальності є складовою та невід'ємною частиною системи забезпечення якості освітньої та наукової діяльності окресленою «Положенням про академічну доброчесність в ЧНУ імені Петра Могили»: https://chmnu.edu.ua/wp-content/uploads/2017/06/Polozhennya_pro_akademichnu_dobrochesnist._Poryadok_perevirki_akademichnih_tekstiv_na_plagiat_.pdf</p> <p>Заходи щодо академічної доброчесності та запобігання академічному плагіату полягають у такому:</p> <ul style="list-style-type: none"> – інформування здобувачів вищої освіти й академічної

	<p>спільноти про необхідність дотримання принципів академічної доброчесності;</p> <ul style="list-style-type: none"> – прослуховування курсів і тренінгів з академічної доброчесності для здобувачів вищої освіти; – організація заходів з популяризації основ інформаційної культури та академічної доброчесності; – перевірка оригінальності тексту академічних і наукових робіт на виявлення текстових запозичень і збігів, в т.ч. за допомогою спеціального програмного забезпечення; – організація відеозйомки захисту кваліфікаційних робіт здобувачів вищої освіти; – застосування методів академічної відповідальності.
<p>Кадрове забезпечення</p>	<p>Усі науково-педагогічні працівники, що забезпечують освітньо-професійну програму за кваліфікацією, відповідають профілю й напряму дисциплін, що викладаються, мають необхідний стаж педагогічної роботи та досвід практичної роботи. Група забезпечення реалізації освітньо-професійної програми формується відповідно до вимог чинних Ліцензійних умов провадження освітньої діяльності. В організації навчального процесу залучено професіоналів з досвідом управлінської / дослідницької / творчої роботи / та/або роботи за фахом та іноземні викладачі. Відбувається обмін студентами.</p>
<p>Матеріально-технічне забезпечення</p>	<p>Матеріально-технічне забезпечення дозволяє повністю забезпечити освітній процес протягом усього циклу підготовки за освітньою програмою. Стан приміщень засвідчено санітарно-технічними паспортами, що відповідають чинним нормативним актам.</p> <p>Використання комп'ютерних класів з потужними комп'ютерами та сучасним програмним забезпеченням. Комп'ютеризовані робочі місця в науковій бібліотеці надають можливість доступу до інтернету та локальної мережі як бібліотеки, так і університету в цілому, а також корпоративних каталогів (спільно з бібліотеками провідних ЗВО України та світу).</p> <p>Студенти мають змогу користуватися власними ПК із безкоштовною можливістю доступу до мережі інтернет через бездротовий зв'язок (Wi-Fi).</p>

<p>Інформаційне та навчально-методичне забезпечення</p>	<p>У Чорноморському національному університеті ім. Петра Могили функціонує потужна система бібліотечно-інформаційного забезпечення, що використовує спектр функцій системи LitPro (власна розробка), усі користувачі бібліотеки (студенти, викладачі, науковці) можуть отримати динамічну інформацію щодо наявності базової, іншої рекомендованої літератури та її розміщення, а також мають можливість здійснювати доступ до оцифрованих повнотекстових копій навчальної та методичної літератури.</p> <p>Інформаційне та навчально-методичне забезпечення охоплює:</p> <ul style="list-style-type: none"> – розробку освітньо-професійних програм, навчальних планів, робочих навчальних програм; – розробку методичних посібників, вказівок і рекомендацій за компонентами ОПП; – розробку методичних матеріалів, що забезпечують навчальний процес: практичні, лабораторні, індивідуальні заняття зі студентами, їх самостійну роботу (плани-завдання, списки пропонованої літератури, плани тем, що виносяться на самостійне опрацювання, перелік довідкової літератури тощо); – розробку контрольних завдань і тестів до контрольних робіт; – розробку комплектів матеріалів для проведення заліків і екзаменів; – розробку та розміщення на платформі Moodle 3.9. ЧНУ ім. П. Могили електронних посібників, методичних вказівок, навчальних матеріалів, конспектів лекцій, презентацій, авторських дидактичних відео- та аудіо- матеріалів, тестів, вправ і завдань.
<p>9. Академічна мобільність</p>	
<p>Національна кредитна мобільність</p>	<p>На загальних підставах у межах України. Національна кредитна мобільність забезпечується двосторонніми договорами між Чорноморським національним університетом та університетами України: Інститут мовознавства НАН України, Інститут літератури ім. Т. Г. Шевченка НАН України, Національний університет «Києво-Могилянська академія», Київський університет ім. Бориса Грінченка, Донецький національний університет ім. В. Стуса (м. Вінниця), Луганський національний університет ім. Тараса Шевченка (м. Полтава), Донбаський державний педагогічний університет.</p>

<p>Міжнародна кредитна мобільність</p>	<p>Укладено двосторонні угоди між Чорноморським національним університетом імені Петра Могили та вищими навчальними закладами країн-партнерів: Університет Ка Фоскарі (Ca' Foscari University of Venice), Державна вища східноєвропейська школа в Перемишлі (ДВСШ) (Wyższej Szkoły Wschodnioeuropejskiej w Przemyślu), Поморська Академія в Слупську (Akademia Pomorska w Słupsku), Університет Саарланду (Universität des Saarlandes), Софійський університет ім. Климента Охридського (м. Софія, Болгарія), Технічний університет (м. Габрово, Болгарія), Шуменський університет (м. Шумен, Болгарія), Варненський економічний університет (м. Варна, Болгарія).</p>
<p>Навчання іноземних здобувачів вищої освіти</p>	<p>Можливе відповідно до чинного законодавства України; за умови володіння здобувачами вищої освіти українською мовою</p>

2. Перелік компонентів освітньо-професійної програми та їх логічна послідовність

2.1. Перелік компонентів ОП

Код н/д	Компоненти освітньої програми (навчальні дисципліни, курсові проекти (роботи), практики)	Кількість кредитів	Форма підсумкового контролю
Обов'язкові компоненти ОП			
<i>Цикл загальної підготовки</i>			
ОЗП 1	Історія та культура України	4	Залік
ОЗП 2	Безпека життєдіяльності та основи охорони праці	3	Диф. залік
ОЗП 3	Сучасні інформаційні технології в освітній діяльності	3	Залік
ОЗП 4	Основи наукових досліджень	3	Залік
ОЗП 5	Філософія і суспільствознавство	3	Іспит
<i>Цикл професійної підготовки</i>			
ОПП 1	Українська усна народна творчість	3	Іспит
ОПП 2	Вступ до літературознавства	4	Іспит
ОПП 3	Давня українська література	4	Іспит
ОПП 4	Історія української літератури	24	Іспит
ОПП 5	Практикум з української мови і культури мовлення	6	Диф. залік
ОПП 6	Сучасна українська мова	32,5	Іспит
ОПП 7	Вступ до мовознавства	4	Іспит
ОПП 8	Історична граматики української мови	6,5	Іспит
ОПП 9	Англійська мова: практичний курс	32	Іспит
ОПП 10	Вікова і педагогічна психологія	3	Диф. залік
ОПП 11	Загальна та шкільна педагогіка	3	Диф. залік
ОПП 12	Методика навчання української мови	4,5	Іспит
ОПП 13	Методика навчання української літератури	3	Іспит
ОПП 14	Методика навчання англійської мови	3	Іспит
ОПП 15	Навчальна практика – 1 (літня філологічна школа)	3	Диф. залік
ОПП 16	Навчальна практика – 2 (психолого-педагогічна практика в ЗЗСО)	7,5	Диф. залік
ОПП 17	Педагогічна практика в ЗЗСО – 1 (методика навчання української мови)	7,5	Диф. залік
ОПП 18	Педагогічна практика в ЗЗСО – 2 (методика навчання української літератури)	7,5	Диф. залік
ОПП 19	Педагогічна практика в ЗСО – 3 (методика навчання англійської мови)	6	Диф. залік

Загальний обсяг обов'язкових компонентів		180	
Вибіркові компоненти ОП			
<i>Цикл загальної підготовки*</i>			
ВЗП 1	Дисципліна вільного вибору студента – 1	3	Залік
ВЗП 2	Дисципліна вільного вибору студента – 2	3	Залік
ВЗП 3	Дисципліна вільного вибору студента – 3	3	Залік
ВЗП 4	Дисципліна вільного вибору студента – 4	3	Залік
Загальний обсяг вибірових компонентів циклу загальної підготовки		12	
	Фізичне виховання		Залік
<i>Цикл професійної підготовки**</i>			
ВПП 1	Дисципліна – 1:	14,5	Іспит
	Зарубіжна література країн Заходу		
	Зарубіжна література країн Сходу		
	Українська зарубіжна література		
ВПП 2	Дисципліна – 2:	3	Залік
	Лінгвокраїнознавство (англійська мова)		
	Лінгвокультурологія		
	Історія германських мов		
ВПП 3	Дисципліна – 3:	3	Залік
	Діалектологія української мови		
	Соціолінгвістика та українська діалектологія		
	Етнолінгвістика та лінгвокультурологія		
ВПП 4	Дисципліна – 4:	5,5	Залік
	Аудіювання (англійська мова)		
	Усне мовлення (англійська мова)		
	Практикум з англійської фонетики та орфоепії		
ВПП 5	Дисципліна – 5:	3	Іспит
	Формування комунікативно-стратегічної компетентності вчителя		
	Гурткова і позакласна робота з української мови та літератури та англійської мови		
	Основи педагогічної майстерності		
ВПП 6	Дисципліна – 6:	3	Залік
	Типи лінгвістичного аналізу в шкільному курсі української мови		
	Теорія віршування та аналіз поетичного тексту в шкільному курсі української літератури		

	Сучасна дитяча й підліткова література		
ВПІ 7	Дисципліна – 7:	5,5	Іспит
	Стилістика української мови		
	Історія української літературної мови		
	Практикум з актуальних питань української акцентології		
ВПІ 8	Дисципліна – 8:	4,5	Залік
	Творче письмо англійською мовою		
	Творче читання англійською мовою		
	Граматичні аспекти англійської мови		
ВПІ 9	Дисципліна – 9:	3	Залік
	Основи інклюзивної освіти		
	Інтеграція та інклюзія в освітньому просторі		
	Педагогічні технології навчання та виховання		
ВПІ 10	Дисципліна – 10:	3	Залік
	Основи літературно-стилістичного редагування і коректури		
	Практикум з лінгвістичного аналізу мовних одиниць		
	Риторика		
Загальний обсяг вибіркового циклу професійної підготовки		48	
ЗАГАЛЬНИЙ ОБСЯГ ОСВІТНЬОЇ ПРОГРАМИ		240	

Примітки:

* Вибіркові дисципліни загальної підготовки обираються із загально-університетського каталогу курсів (може змінюватись за пропозиціями та рекомендаціями роботодавців, здобувачів вищої освіти або науково-педагогічного складу ЧНУ ім. Петра Могили).

** Блоки вибіркового циклу професійної підготовки та їх наповнення можуть змінюватись в залежності від інтересів здобувачів, пропозицій та рекомендацій роботодавців, або науково-педагогічного складу ЧНУ ім. Петра Могили за погодженням проектною групою, науково-методичної ради факультету філології.

Здобувач має право обирати дисципліну із запропонованих каталогів, або будь-яку дисципліну з інших освітніх програм при умові співпадіння кількості кредитів та семестру викладання.

2.2. Структурно-логічна схема ОП (Додаток 1)

Програма підготовки здобувачів вищої освіти за спеціальністю 014 «Середня освіта (Українська мова і література)» першого (бакалаврського) рівня вищої освіти відображає наукове і методичне обґрунтування процесу реалізації освітньо-професійної програми (послідовність вивчення окремих компонент – навчальних дисциплін – за їх циклами протягом терміну програми, форми і періодичність виконання індивідуальних і самостійних завдань, проведення контролю тощо).

Структурно-логічна схема підготовки здобувачів вищої освіти за освітньо-професійною програмою «Теорія і методика навчання: Українська мова і література та англійська мова» спеціальності 014 «Середня освіта (Українська мова і література)» першого (бакалаврського) рівня вищої освіти наведена у додатку В та забезпечує: системний підхід до взаємозв'язку викладання дисциплін; логіку структури викладання дисциплін; прозорість і доступність інформаційного супроводу технології навчання; врахування послідовності накопичення знань та інформації при підготовці фахівців; адаптаційні можливості фаху щодо змін зовнішнього середовища, зокрема, на ринку праці.

Програма підготовки здобувачів вищої освіти за спеціальністю 014 «Середня освіта (Українська мова і література)» першого (бакалаврського) рівня вищої освіти за освітньо-професійною програмою «Теорія і методика навчання: Українська мова і література та англійська мова» загальним обсягом 240 кредитів ECTS передбачає оволодіння студентами 33 навчальними дисциплінами, проходження системи практик: навчальної практики – 1 (літня філологічна школа), педагогічної практики в ЗЗСО – 1 (методика навчання англійської мови та методика виховної роботи), навчальної практики – 2 (психолого-педагогічна практика в ЗЗСО), педагогічної практики в ЗЗСО – 1 (методика навчання української мови), педагогічної практики в ЗЗСО – 2 (методика навчання української літератури), педагогічної практики в ЗЗСО – 3 (методика навчання англійської мови) та проведення підсумкової атестації у формі 2-х атестаційних іспитів.

Обов'язкова частина навчального плану має обсяг 180 кредитів ECTS (75%) і включає 19 дисциплін (148,5 кредиту), системи практик, зазначених вище (31,5 кредиту). В обов'язковій частині передбачено 5 навчальних дисциплін циклу загальної підготовки (ОЗП) (16 кредитів), 14 навчальних дисциплін циклу професійної підготовки (ОПП) (132,5 кредиту), а також системи практик (31,5 кредиту).

Вибіркова частина навчального плану має обсяг 60 кредитів ECTS (25%) й охоплює 4 дисципліни циклу загальної підготовки (12 кредитів), які є обов'язковими для всіх студентів, та 10 дисциплін циклу професійної підготовки (48 кредитів).

Здобувачі мають право обирати освітні компоненти інших рівнів вищої освіти та інших освітніх програм в порядку, передбаченому чинним законодавством та внутрішніми положеннями ЧНУ. Таким чином реалізовано принцип студентоцентричного навчання та забезпечено формування індивідуальної освітньої траєкторії здобувачів за ОП.

Додаток А

3. Матриця відповідності програмних компетентностей компонентам освітньої програми

Таблиця 3.1

	ОЗП 1	ОЗП 2	ОЗП 3	ОЗП 4	ОЗП 5	ОПП 1	ОПП 2	ОПП 3	ОПП 4	ОПП 5	ОПП 6	ОПП 7	ОПП 8	ОПП 9	ОПП 10	ОПП 11	ОПП 12	ОПП 13	ОПП 14	ОПП 15	ОПП 16	ОПП 17	ОПП 18	ОПП 19	
ЗК 1		+			+																				
ЗК 2			+				+	+	+	+	+		+		+	+	+	+	+	+	+	+	+	+	+
ЗК 3	+	+	+										+		+	+	+		+	+		+	+	+	+
ЗК 4			+	+		+							+		+		+	+	+	+	+	+	+	+	+
ЗК 5			+	+		+								+	+				+						
ЗК 6				+		+				+			+		+			+		+	+	+	+	+	+
ЗК 7	+		+		+	+	+	+	+			+		+											
ЗК 8										+	+			+						+	+	+	+		
ЗК 9			+	+								+			+		+	+	+						+
ЗК 10			+			+	+	+	+								+	+	+	+	+	+	+	+	+
ЗК 11			+										+				+	+	+						
ЗК 12			+	+											+		+	+	+	+	+	+	+	+	+
ЗК 13						+																			
ЗК 14	+	+			+															+	+	+	+		
ФК 1				+			+	+			+	+								+	+	+	+		
ФК 2													+		+	+			+	+	+	+	+	+	+
ФК 3							+	+	+				+				+	+	+		+	+	+	+	+
ФК 4													+				+	+	+		+				+
ФК 5						+							+		+	+	+	+	+						+
ФК 6							+		+		+		+	+					+						+
ФК 7													+						+						+
ФК 8							+	+	+		+		+						+						+
ФК 9						+	+	+	+		+			+				+							+
ФК 10				+			+	+	+		+						+	+	+	+	+	+	+	+	+
ФК 11										+			+	+	+		+	+	+			+	+		

Таблица 3.3

	ОЗП 1	ОЗП 2	ОЗП 3	ОЗП 4	ОЗП 5	ОПП 1	ОПП 2	ОПП 3	ОПП 4	ОПП 5	ОПП 6	ОПП 7	ОПП 8	ОПП 9	ОПП 10	ОПП 11	ОПП 12	ОПП 13	ОПП 14	ОПП 15	ОПП 16	ОПП 17	ОПП 18	ОПП 19
ПК 1				+			+	+	+	+	+		+					+	+	+	+	+	+	+
ПК 2										+	+	+	+	+		+				+	+	+	+	
ПК 3										+						+	+		+	+		+	+	+
ПК 4						+	+	+	+															
ПК 5																	+	+				+	+	
ПК 6										+	+		+		+			+			+	+	+	
ПК 7				+		+									+			+	+	+	+	+	+	+
ПК 8																			+					+
ПК 9														+					+					+

4. Матриця забезпечення програмних результатів навчання (ПРН) відповідними компонентами освітньої програми

Таблиця 4.1

	ОЗП 1	ОЗП 2	ОЗП 3	ОЗП 4	ОЗП 5	ОПП 1	ОПП 2	ОПП 3	ОПП 4	ОПП 5	ОПП 6	ОПП 7	ОПП 8	ОПП 9	ОПП 10	ОПП 11	ОПП 12	ОПП 13	ОПП 14	ОПП 15	ОПП 16	ОПП 17	ОПП 18	ОПП 19	
ПРН 1	+					+	+	+	+	+	+	+													
ПРН 2			+		+					+															
ПРН 3													+		+	+	+	+	+						
ПРН 4			+	+											+	+	+	+	+						
ПРН 5																	+	+	+						+
ПРН 6			+	+														+							
ПРН 7										+	+		+	+					+						
ПРН 8													+		+	+	+	+	+		+	+	+	+	+
ПРН 9										+	+			+					+						+
ПРН 10														+											
ПРН 11			+	+		+							+												
ПРН 12						+	+	+	+								+	+	+	+			+	+	+
ПРН 13										+	+			+							+		+	+	+
ПРН 14	+		+	+													+	+	+	+		+	+	+	+
ПРН 15		+				+	+	+	+												+	+	+	+	
ПРН 16				+										+			+	+	+						+
ПРН 17							+	+	+	+												+	+	+	
ПРН 18		+		+												+						+	+	+	
ПРН 19							+	+			+	+			+	+	+	+	+						+
ПРН 20						+	+	+	+		+								+						
ПРН 21			+	+		+	+	+	+	+	+	+			+	+	+	+	+		+	+	+	+	+
ПРН 22	+		+			+	+	+	+	+	+				+		+	+	+	+	+	+	+	+	+
ПРН 23		+																				+	+	+	
ПРН 24																	+	+	+			+	+	+	+
ПРН 25								+	+		+	+	+												
ПРН 26			+					+	+	+	+				+	+	+	+	+	+	+	+	+	+	+
ПРН 27	+		+					+	+	+	+				+	+	+	+	+	+	+	+	+	+	+
ПРН 28	+		+			+	+	+	+	+	+				+	+			+	+	+	+	+	+	+
ПРН 29								+	+	+	+		+		+	+			+	+		+	+	+	+

Структурно-логічна схема навчання ОПП спеціальності 014 «Середня освіта (Українська мова і література)»

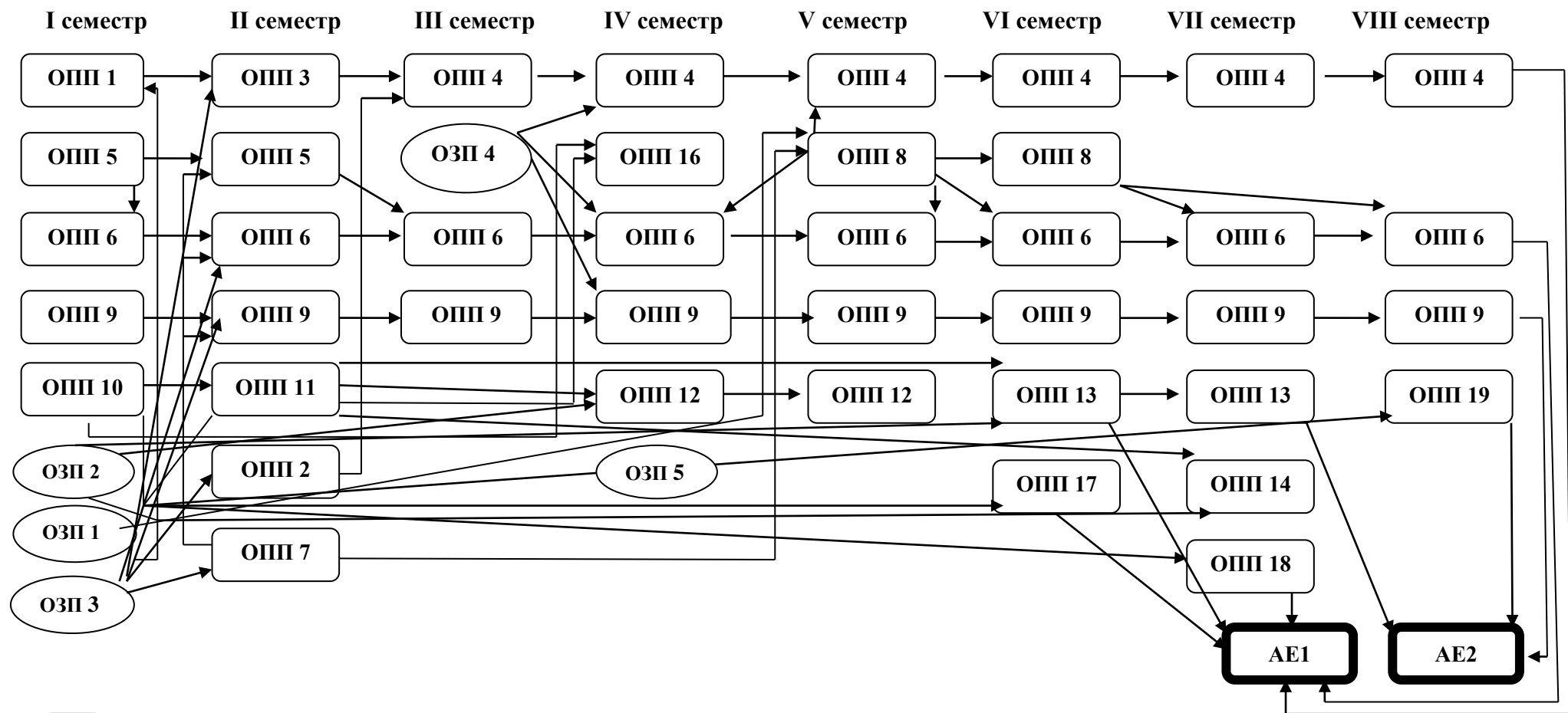

- – нормативні навчальні дисципліни (цикл професійної підготовки)
- – нормативні навчальні дисципліни (цикл загальної підготовки)
- ▭ – нормативні навчальні дисципліни (практична підготовка)
- ▭ (thick border) – атестація