

**МІНІСТЕРСТВО ОСВІТИ І НАУКИ УКРАЇНИ
ЧОРНОМОРСЬКИЙ НАЦІОНАЛЬНИЙ УНІВЕРСИТЕТ
імені ПЕТРА МОГИЛИ**

ОСВІТНЬО – ПРОФЕСІЙНА ПРОГРАМА

«Фізкультурно-спортивне відновлення»

Другого рівня вищої освіти

за спеціальністю A7 Фізична культура і спорт

галузі знань A Освіта

(шифр та назва галузі знань)

Освітня кваліфікація: магістр фізичної культури і спорту

ЗАТВЕРДЖЕНО ВЧЕНОЮ РАДОЮ

Голова вченої ради

_____/ Клименко Л. П. /

(протокол № ____ від «__» _____ 2026 р.)

Освітня програма вводиться в дію з ____ .09.2026 р.

В. о. ректора

_____/ Клименко Л. П. /

(наказ № ____ - ВР від «__» _____ 2026 р.)

ЛИСТ ПОГОДЖЕННЯ
освітньо-професійної програми

Рівень вищої освіти	магістр
Галузь знань	A Освіта
Спеціальність	A7 Фізична культура і спорт

«ПОГОДЖЕНО»

Перший проректор
ЧНУ ім. Петра Могили
_____ Ю.В. Котляр
«___» _____ 2026 р.

Декан факультету
фізичного виховання і спорту
ЧНУ ім. Петра Могили
_____ В.А. Вербицький
«___» _____ 2026 р.

Керівник розробки:

Завідувач кафедри
медико-біологічних основ спорту та
фізкультурно-спортивної реабілітації
ЧНУ ім. Петра Могили
_____ С.В. Гетманцев
«___» _____ 2026 р.

РОЗРОБЛЕНО І ВНЕСЕНО

Керівник закладу-розробника

В. о. ректора ЧНУ імені Петра Могили
_____ Л. П. Клименко

Керівник робочої групи
(гарант освітньої програми)

Кандидат біологічних наук,
доцент
_____ С.В. Гетманцев

ПЕРЕДМОВА

Освітньо-професійна програма «Фізкультурно-спортивне відновлення» підготовки фахівців другого (магістерського) рівня вищої освіти за спеціальністю А7 «Фізична культура і спорт» розроблена відповідно до Закону України «Про вищу освіту», постанов Кабінету Міністрів України: «Про затвердження Національної рамки кваліфікацій» від 23.11.2011 № 1341, (в редакції КМУ від 25.06.2020 № 519), «Про затвердження Ліцензійних умов провадження освітньої діяльності закладів освіти» від 20.12.2015 № 1187 (зі змінами), наказу МОН України «Про затвердження стандарту освіти за спеціальністю 017 «Фізична культура і спорт» для другого (магістерського) рівня вищої освіти» від 11.05.2021р. № 516.

Освітньо-професійна програма визначає передумови доступу до навчання, орієнтацію та основний фокус програм, обсяг кредитів ЄКТС, необхідний для здобуття ступеня вищої освіти магістр, перелік загальних та спеціальних (фахових) компетентностей, нормативний і варіативний зміст підготовки фахівця, сформульований у термінах результатів навчання та вимоги до контролю якості вищої освіти.

1. РОЗРОБЛЕНО:

Робочою групою Чорноморського національного університету ім. Петра Могили у складі:

- Гетманцев Сергій Васильович – кандидат біологічних наук, доцент, завідувач кафедри медико-біологічних основ спорту та фізкультурно-спортивної реабілітації, гарант освітньої програми;
- Козій Михайло Степанович – доктор біологічних наук, професор кафедри медико-біологічних основ спорту та фізкультурно-спортивної реабілітації;
- Довгань Надія Юріївна – доктор педагогічних наук, професор, завідувачка кафедри олімпійського та професійного спорту;
- Тупеєв Юлай Вільович – кандидат наук з фізичного виховання і спорту, доцент кафедри олімпійського та професійного спорту;

- Тіхоміров Анатолій Іванович – доцент кафедри медико-біологічних основ спорту та фізкультурно-спортивної реабілітації;
- Біла Антоніна Альбертівна – старший викладач кафедри медико-біологічних основ спорту та фізкультурно-спортивної реабілітації.

Роботодавці (зовнішні стейкхолдери, залучені до розробки ОП):

- Міненко Олександр Васильович – Майстер спорту СРСР, Заслужений тренер України, директор Миколаївської обласної комунальної комплексної дитячо-юнацької спортивної школи;
- Берднік Віталій Іванович - Заслужений працівник фізичної культури і спорту, Заслужений тренер України, Майстер спорту СРСР, суддя міжнародної категорії, директор дитячо-юнацької спортивної школи № 1;
- Гуменюк Микола Сергійович - Майстер спорту СРСР, Заслужений тренер України, директор Миколаївської обласної школи вищої спортивної майстерності;
- Кисіль Валерій Володимирович – керівник фітнес-клубу «Septem Fitness», спортсмен, сертифікований тренер;
- Іваненко Ігор Миколайович – керівник центру природного оздоровлення «Здравниця».

**Профіль освітньої програми «Фізкультурно-спортивне відновлення»
зі спеціальності А7 «Фізична культура і спорт»**

1. Загальна інформація	
Повна назва вищого навчального закладу та структурного підрозділу	Чорноморський національний університет імені Петра Могили, факультет фізичного виховання і спорту
Рівень вищої освіти	Другий (магістерський)
Ступінь вищої освіти	Магістр
Галузь знань	А Освіта
Спеціальність	А7 Фізична культура і спорт
Освітня кваліфікація	Магістр фізичної культури і спорту за освітньо-професійною програмою «Фізкультурно-спортивне відновлення»
Кваліфікація в дипломі	Ступінь вищої освіти – Магістр Спеціальність – А7 Фізична культура і спорт Освітньо-професійна програма – «Фізкультурно-спортивне відновлення»
Форми навчання	Обмеження щодо форм навчання – немає
Цикл/рівень	7 рівень Національної рамки кваліфікації України (НРК), 7 рівень Європейської рамки кваліфікацій для навчання впродовж життя (EQF-LLL), FQ-EHEA – другий цикл
Передумови	Наявність кваліфікації «бакалавра», «спеціаліста», «магістра»
Мова викладання	Українська, англійська
Термін дії освітньої програми	5 років (з дня акредитації до наступного оновлення ОП згідно з пропозиціями стейкхолдерів)
Академічні права випускників	Безперервне навчання з метою розвитку і самовдосконалення випускників в науковій та професійній сферах діяльності. Можливість продовження освіти за третім (освітньо-науковим) рівнем доктора філософії. Набуття додаткових кваліфікацій в системі післядипломної освіти.
Інтернет адреса постійного розміщення опису освітньої програми	https://chmnu.edu.ua/training-information-base-physical/

2. Мета освітньої програми

Програма розроблена відповідно до місії університету, спрямована на розвиток у здобувачів поглиблених теоретичних та практичних знань, умінь та розуміння щодо формування і реалізації ефективних рішень інноваційного характеру у галузі фізичної культури і спорту, умінь та навичок щодо удосконалення процесу контролю роботи та відновлення систем організму людини в умовах рухової активності, організації та проведення заходів діагностики функціонального стану; здатні для самостійної постановки і вирішення завдань науково-дослідної діяльності прикладного характеру в

діагностичних та оздоровчих центрах, спортивних закладах різного напрямку, фітнес-центрах, реабілітаційних відділеннях та центрах регіону задля розвитку місцевої громади та держави.

3. Характеристика освітньої програми

<p>Предметна область (галузь, спеціальність, спеціалізація)</p>	<p>Галузь знань – А Освіта Спеціальність – А7 Фізична культура і спорт Освітня програма – Фізкультурно-спортивне відновлення</p>
<p>Орієнтація освітньої програми</p>	<p>Освітньо-професійна програма підготовки магістрів з фізичної культури і спорту. Акцент на формування у здобувачів здатності приймати рішення відповідного рівня професійної діяльності та розв’язання на основі досліджень складних завдань інноваційного характеру в галузі фізкультурно-спортивного відновлення.</p>
<p>Основний фокус освітньої програми та спеціалізації</p>	<p>Структура програми передбачає формування та розвиток професійних компетентностей у сфері спортивної діяльності та фізичної культури, в галузі фізкультурно-спортивного відновлення; вивченні теоретичних засад та методичних концептуальних положень, механізмів організації практичних інструментів в процесі спортивної підготовки та її оптимізації, ефективного застосування набутих знань, вмінь та навичок в процесі фізичного виховання, застосування новітніх технологій в науковій діяльності.</p> <p>Основний фокус освітньої програми спрямований на формування компетентностей щодо професійної діяльності в сфері фізичної культури і спорту, фізкультурно-спортивного відновлення, методики викладання фахових дисциплін в закладах вищої освіти, організація навчально- тренувального процесу з урахуванням сучасних тенденцій в обраному виді спорту.</p> <p><i>Ключові слова: спорт, фізична культура, наука, методика, навчання, фізкультурно-спортивне відновлення</i></p>

Опис предметної області

Об'єкти вивчення та діяльності: процеси забезпечення рухової активності людей з метою їх гармонійного, передусім фізичного, розвитку та ведення здорового способу життя; процеси виявлення та уніфікованого порівняння досягнень людей у фізичній, інтелектуальній та іншій підготовленості шляхом проведення спортивних змагань та відповідної підготовки до них; організація і забезпечення освітнього процесу в закладах вищої освіти з підготовки фахівців для системи фізичної культури і спорту; практичні проблеми інноваційного характеру.

Цілі навчання: підготовка фахівців, здатних розв'язувати задачі і практичні проблеми інноваційного та/або наукового характеру у сфері фізичної культури і спорту, фізкультурно-спортивного відновлення.

Теоретичний зміст предметної області: система ідей, понять, категорій, теорій, концепцій, принципів залучення людей до занять фізичною культурою або підвищення спортивної майстерності.

Методи, методики та технології: загальнонаукові методи дослідження (аналіз і синтез; аналогія та моделювання; абстрагування і конкретизація; системний аналіз); методи експертної оцінки, опитування, педагогічні, психологічні та медико-біологічні методи аналізу рухової активності, змагальної діяльності, стану спортсменів та осіб, які займаються фізичною культурою; методи та засоби фізкультурно-спортивного відновлення, методи моделювання та прогнозування у сфері фізичної культури і спорту; методи статистичного аналізу даних; педагогічні технології програмування занять.

Інструменти та обладнання: сучасні прилади та устаткування для оцінки рухової активності, технічної підготовленості спортсменів, серцево-судинної, дихальної, м'язової та кісткової систем організму людини; інформаційно-аналітичні інструменти (мережеві системи пошуку та обробки інформації; бібліотечні ресурси та технології, зокрема електронні; мультимедійне обладнання; програми статистичної обробки та візуалізації даних); спеціалізоване програмне забезпечення; обладнання наукових лабораторій та дослідницьких центрів відповідне до спеціальності.

4. Придатність випускників до працевлаштування та подальшого навчання

<p>Придатність до працевлаштування</p>	<p>Після закінчення навчання за освітньо-професійною програмою випускник може обіймати посади, кваліфікаційні вимоги яких передбачають наявність кваліфікації магістра фізичної культури і спорту у суб'єктах господарювання, що здійснюють наступні види економічної діяльності (за КВЕД ДК 003:2010):</p> <p>2310.2 – викладач вищого навчального закладу;</p> <p>1210.1 – директор (інший керівник) підприємства, установи, організації фізкультурно-спортивної спрямованості; директор школи (вищої спортивної майстерності, спеціалізованої дитячо-юнацької, спортивно-технічної і т. ін.);</p> <p>1229.6 – головний тренер команди (збірної, клубної); завідувач спортивної споруди; керівник фізичного виховання; начальник (завідувач) тренажерного комплексу (залу); начальник команди з виду спорту (збірної, клубної); начальник табору туристського; начальник бази туристської;</p> <p>2351.2 – консультант з питань здорового способу життя; методист з фізичної культури;</p> <p>3475 – тренер з виду спорту (федерації, збірної чи клубної команди, спортивної школи і т. ін.); тренер-викладач з виду спорту (спортивної школи, секції і т. ін.); фітнес-тренер; спортсмен-професіонал з виду спорту; суддя з виду спорту.</p>
<p>Подальше навчання</p>	<p>Магістр може продовжити освіту на третьому (освітньо-науковому) рівні доктора філософії</p>
<p>5. Викладання та оцінювання</p>	
<p>Викладання та навчання</p>	<p>Використовується студентоцентроване та проблемно-орієнтоване навчання, навчання через науково-педагогічну практику, навчально-тренувальний процес та самонавчання. Система методів навчання базується на принципах цілеспрямованості, наочності, послідовності, бінарності – активної безпосередньої участі у навчальному процесі викладача і студента. Основними підходами при викладанні та навчанні є системність, студентоцентризм, технологічність, дискретність, гуманістичність.</p> <p>Основні види занять: лекції, семінари, практичні заняття в малих групах, самостійна робота, консультації з викладачами, розроблення фахових проектів, написання наукових статей, участь у наукових дослідженнях.</p>
<p>Оцінювання</p>	<p>Усні та письмові екзамени, практика, презентації, тези, аналітичні та наукові статті, атестаційний</p>

	екзамен та кваліфікаційна магістерська робота.	
6. Перелік обов'язкових компетентностей випускника		
Інтегральна компетентність	Здатність розв'язувати задачі дослідницького та/або інноваційного характеру у сфері фізичної культури і спорту	
Загальні компетентності	ЗК 1	Здатність діяти соціально відповідально та свідомо.
	ЗК 2	Здатність до пошуку, оброблення та аналізу інформації з різних джерел.
	ЗК3	Здатність до адаптації та дії в новій ситуації.
	ЗК4	Здатність виявляти, ставити та вирішувати проблеми.
	ЗК5	Здатність генерувати нові ідеї (креативність).
	ЗК6	Здатність розробляти проекти та управляти ними.
	ЗК7	Здатність мотивувати людей та рухатися до спільної мети.
	ЗК8	Здатність працювати в міжнародному контексті.
Спеціальні (фахові, предметні) компетентності	СК 1	Здатність до критичного осмислення проблем у сфері фізичної культури і спорту, оригінального мислення та проведення досліджень.
	СК 2	Здатність розробляти та реалізовувати інноваційні проекти у сфері фізичної культури і спорту.
	СК 3	Здатність здійснювати науково-педагогічну діяльність у закладах вищої освіти.
	СК 4	Здатність управляти робочими або навчальними процесами у сфері фізичної культури та спорту, які є складними, непередбачуваними та потребують нових стратегічних підходів.
	СК 5	Здатність розв'язувати проблеми у сфері фізичної культури та спорту у нових або незнайомих середовищах за наявності неповної або обмеженої інформації з урахуванням аспектів соціальної та етичної відповідальності.
	СК 6	Здатність до самоосвіти, самовдосконалення та саморефлексії для успішної професіоналізації у сфері фізичної культури і спорту.
	СК7	Здатність планувати, організовувати та здійснювати самостійні наукові дослідження з проблем фізичної культури і спорту.

	СК8	Здатність впроваджувати у практичну діяльність результати наукових досліджень, спрямованих на вирішення прикладних завдань у сфері фізичної культури і спорту.
	СК9	Усвідомлювати принципи професійної та академічної етики і необхідність їх дотримання
	СК 10	Здатність використовувати різноманітні інструменти та методи для оцінки фізичного стану, ефективності тренувань, а також здоров'я індивідів або груп населення
	СК 11	Здатність використовувати міждисциплінарні підходи для розробки тренувальних програм, підтримки психологічного стану спортсменів і моніторингу фізичного розвитку
	СК 12	Здатність адаптувати тренувальні програми для різних культурних та соціальних груп, враховуючи їх специфічні потреби і можливості

7. Програмні результати навчання

Шифр результатів навчання	Зміст результатів навчання
ПРН 1.	Аналізувати особливості, протиріччя та перспективи розвитку сучасної сфери фізичної культури і спорту, критично осмислювати проблеми у галузі та на межі галузей знань.
ПРН 2.	Приймати ефективні рішення щодо вирішення проблем у сфері фізичної культури та спорту, генерувати та порівнювати альтернативи, оцінювати ризики та ресурсні потреби.
ПРН 3.	Вільно обговорювати результати професійної діяльності, досліджень та інноваційних проектів у сфері фізичної культури та спорту державною та іноземною мовами усно і письмово.
ПРН 4.	Зрозуміло і недвозначно доносити власні знання, висновки та аргументацію з питань фізичної культури та спорту до фахівців і нефахівців, зокрема до осіб, які навчаються.
ПРН 5.	Розробляти і викладати спеціалізовані навчальні дисципліни у закладах вищої освіти.
ПРН 6.	Відшукувати необхідну інформацію у науковій літературі, базах даних, інших джерелах, аналізувати та оцінювати цю інформацію.
ПРН 7.	Застосовувати сучасні цифрові технології та спеціалізоване програмне забезпечення, методи статистичного аналізу даних для розв'язання складних задач фізичної культури та спорту.

ПРН 8.	Організувати ефективну роботу колективу, спрямовану на досягнення визначених цілей з урахуванням економічних, правових та етичних аспектів.
ПРН 9.	Розробляти та реалізовувати наукові і прикладні проекти, спрямовані на розв'язання проблем інноваційного характеру у сфері фізичної культури і спорту, а також дотичні до неї міждисциплінарні проекти.
ПРН 10.	Здатність проводити дослідження та аналізувати проблеми фізичної культури і спорту, здійснювати апробацію нових методик у тренувальному процесі та відновленні.
ПРН 11.	Науково-методична підтримка професійних спортсменів і тренерів, надання рекомендацій щодо вдосконалення тренувальних процесів і відновлення.
ПРН 12.	Ефективна взаємодія з різними соціальними групами для популяризації фізичної культури і спорту, розробка програм для стимулювання здорового способу життя.

8. Форми атестації здобувачів вищої освіти	
Форми атестації здобувачів вищої освіти	Атестація за спеціальністю здійснюється у формі: атестаційного екзамену та публічного захисту кваліфікаційної роботи магістра.
Вимоги до атестаційного екзамену та кваліфікаційної роботи (за наявності)	<p>Атестаційний екзамен передбачає оцінювання здобуття результатів навчання, визначених стандартом вищої освіти за другим (магістерським) рівнем вищої освіти зі спеціальності А7 Фізична культура і спорт та освітньою програмою «Фізкультурно-спортивне відновлення».</p> <p>Кваліфікаційна робота магістра має передбачати розв’язання складної задачі або проблеми в сфері фізичної культури і спорту, що передбачає проведення дослідження та/або здійснення інновацій за невизначених умов чи вимог. У кваліфікаційній роботі не повинно бути академічного плагіату, фабрикації та фальсифікації.</p> <p>Результати досліджень кваліфікаційної роботи магістра повинні бути опубліковані та апробовані на студентських або інших наукових конференціях.</p> <p>Кваліфікаційна робота має бути оприлюднена в інституційному репозитарії ЧНУ імені Петра Могили: https://krs.chmnu.edu.ua/jspui/handle/123456789/76?offset=40</p> <p>У процесі публічного захисту кваліфікаційної роботи магістра необхідно показати уміння чітко і упевнено викладати зміст проведених досліджень, аргументовано відповідати на запитання та вести дискусію.</p>
Вимоги до публічного захисту та Атестаційного екзамену	<p>Захист роботи відбувається у вигляді доповіді здобувача вищої освіти за присутності членів екзаменаційної комісії у супроводі демонстраційних матеріалів для візуалізації основних результатів дослідження.</p> <p>Публічний захист кваліфікаційної роботи та Атестаційний екзамен проходить на засіданнях екзаменаційної комісії з здійсненням цифрової фіксації (відеозапису).</p> <p>Порядок засідання екзаменаційної комісії та графік захисту та складання атестаційного екзамену затверджується наказом Чорноморського національного університету імені Петра Могили і заздалегідь повідомляється здобувачам вищої освіти.</p>
9. Вимоги до наявності системи внутрішнього забезпечення якості вищої освіти	

<p>Принципи та процедури забезпечення якості освіти</p>	<p>Принципи забезпечення якості освіти:</p> <ul style="list-style-type: none"> – принцип відповідності європейським стандартам і рекомендаціям з якості вищої освіти (ESG-2015); – принцип відповідності якості вищої освіти національним стандартам вищої освіти; – принцип синергетичного ефекту між політикою забезпечення якості освіти ЧНУ ім. Петра Могили та процесами забезпечення якості освіти кафедри медико-біологічних основ спорту та фізкультурно-спортивної реабілітації факультету фізичного виховання і спорту; – принцип студентоцентрованого навчання та викладання; – принцип забезпечення досягнення об'єктивності оцінювання знань студентів; – принцип єдності освіти та науки; – принцип дотримання академічної доброчесності.
	<p>Процедурами забезпечення якості освіти є:</p> <ul style="list-style-type: none"> – моніторинг навчально-наукових досягнень кожного здобувача освіти; – моніторинг якості кадрового складу спеціальності; – підвищення рівня професійної компетентності та майстерності науково-педагогічних працівників; – розроблення моделі залучення роботодавців до формування освітньої програми спеціальності та реалізації освітнього процесу; – участь здобувачів вищої освіти у формуванні освітніх програм спеціальності; – налагодження партнерських взаємовідносин органами студентського самоврядування, випускниками, органами самоврядування тощо; – налагодження міжнародних зв'язків та провадження міжнародної діяльності в галузі освіти та науки спеціальності; – організація педагогічної діяльності та навчання здобувачів освіти на засадах академічної доброчесності.
<p>Моніторинг та періодичний перегляд програм</p>	<p>Поточний моніторинг і періодичний перегляд освітньої програми з метою оцінювання актуальності її змісту, відповідність програми сучасним вимогам і запитами ринку праці; потребам суспільства, що змінюються; навчального навантаження здобувачів вищої освіти. Проводиться щорічний аналіз працевлаштування випускників університету, вивчається рівень задоволеності випускників університету рівнем професійної підготовки, анкетуються здобувачі вищої освіти щодо очікувань, потреб і задоволення стосовно програми. Оцінюється рівень підготовки здобувачів вищої освіти представниками баз практики під час проходження виробничих та переддипломної практик. Програма переглядається і</p>

	оновлюється до початку нового навчального року.
Щорічне оцінювання здобувачів вищої освіти	<p>Оцінювання результатів навчання здобувачів вищої освіти здійснюється під час проведення контрольних заходів. Контрольні заходи передбачають поточний, проміжний та підсумковий контроль знань студентів, а також підсумкову атестацію.</p> <p>Оцінювання здобувачів вищої освіти базується на засадах студентоцентрованого навчання:</p> <ul style="list-style-type: none"> – критерії та методи оцінювання, а також критерії виставлення оцінок оприлюднюються заздалегідь; – оцінювання здобувачів вищої освіти є послідовним, прозорим та проводиться відповідно до встановлених процедур; – оцінювання дозволяє студентам продемонструвати, наскільки вони досягли запланованих навчальних результатів. Студенти одержують зворотний зв'язок, який за потреби супроводжується порадами щодо навчального процесу; – існує формальна процедура подання письмової апеляції із боку студентів.
Дотримання академічної доброчесності	<p>Академічна доброчесність спеціальності є складовою та невід'ємною частиною системи забезпечення якості освітньої та наукової діяльності, окресленою «Положенням про академічну доброчесність в ЧНУ імені Петра Могили»: https://chmnu.edu.ua/wp-content/uploads/Polozhennya-pro-akademichnu-dobrochesnist-1.pdf</p> <p>Заходи щодо академічної доброчесності та запобігання академічному плагіату полягають в:</p> <ul style="list-style-type: none"> – інформуванні здобувачів вищої освіти та працівників про необхідність дотримання принципів академічної доброчесності та відповідності; – викладання курсу з академічного письма для здобувачів вищої освіти; – організації заходів з популяризації основ інформаційної культури та академічної доброчесності; – перевірці оригінальності тексту академічних і наукових робіт на виявлення текстових запозичень і збігів, в т.ч. за допомогою спеціального програмного забезпечення; – організації відеозйомки захисту кваліфікаційних робіт здобувачів вищої освіти; - застосуванні методів академічної відповідальності.

<p style="text-align: center;">Кадрове забезпечення</p>	<p>Науково-педагогічні працівники, що забезпечують освітньо-професійну програму відповідають основному фокусу освітньої програми та спеціальності, мають необхідний стаж педагогічної роботи та/або досвід практичної роботи. До організації навчального процесу залучаються науковці, тренери, фахівці – практики високої кваліфікації, що відповідають напряму освітньої програми, що підсилює синергетичний зв'язок теоретичної та практичної підготовки.</p>
<p style="text-align: center;">Матеріально-технічне забезпечення</p>	<p>Матеріально-технічне забезпечення дозволяє повністю забезпечити освітній процес протягом всього циклу підготовки за освітньою програмою. Стан приміщень засвідчено санітарно-технічними паспортами, що відповідають існуючим нормативним актам. Використовуються комп'ютерні класи з потужними комп'ютерами та сучасним програмним забезпеченням. Комп'ютеризовані робочі місця у науковій бібліотеці надають можливість доступу до інтернету та локальної мережі як бібліотеки, так і університету в цілому. Студенти також мають змогу користуватися власними ПК з безкоштовною можливістю доступу до мережі Інтернет через бездротовий зв'язок (Wi-Fi).</p> <p>Лекційні та практичні заняття зі студентами відбуваються у навчальних аудиторіях корпусів № 2, 4, 5, 10, 11 ЧНУ імені Петра Могили. Зокрема, практичні заняття проводяться у спеціалізованих аудиторіях.</p> <p>Викладання спортивно-педагогічних фахових дисциплін проводяться на базі водноспортивного комплексу ЧНУ ім. Петра Могили: спортивні зали; відкритий спортивно-тренувальний майданчик зі штучним покриттям, до складу якого входить футбольне, волейбольне та баскетбольне поля, спортивні споруди для занять легкою атлетикою та ін.; причальний порт; навчальні кабінети. Для занять з академічного веслування придбано спортивні човни та навчальні човни, весла, тренажери Conzcept-2, катер з підвісним мотором фірми Suzuki.</p> <p>Також практичні заняття студентів проходять у Миколаївському палаці спорту, двох спортивних залах на території університету, на орендованих площах СКПБ «ВОДОЛІЙ», у фітнес-центрах «Gym Style», «Septem Fitness». Студенти також мають можливість тренуватися у тренажерному залі гуртожитку № 3 та волейбольному і баскетбольному майданчиках, розташованих поблизу гуртожитків ЧНУ ім. Петра Могили.</p> <p>На базі університетської поліклініки використовуються балансувальні платформи, багатофункціональний тренажер «КросФіт-Профі», дошки «профілактор Євмінова», бруси для відновлення ходи, шведські стінки, механотерапевтичні</p>

	<p>тренажери для відновлення рухів для всіх типів суглобів, велотренажери. Встановлена «реабілітаційна клітка» – система «Павук», а також різне реабілітаційне приладдя, фітболи, спортивне знаряддя тощо.</p> <p>На кафедрі медико-біологічних основ спорту та фізкультурно-спортивної реабілітації наявне лабораторне обладнання: прилад багатофункціональний «МПФІ-стабілограф 1», прилад багатофункціональний «МПФІ-ритмограф 1», прилад для психофізіологічних досліджень «ПФІ-2»).</p>
<p>Інформаційне та навчально-методичне забезпечення</p>	<p>Інформаційне та навчально-методичне забезпечення освітньої програми «Фізкультурно-спортивне відновлення» підготовки фахівців зі спеціальності А7 «Фізична культура і спорт» відповідає ліцензійним вимогам, має актуальний змістовий контент, базується на сучасних інформаційно-комунікаційних технологіях.</p> <p>Інформаційне та навчально-методичне забезпечення охоплює:</p> <ul style="list-style-type: none"> – розробку освітньо-професійних програм, навчальних планів, робочих навчальних програм; – розробку методичних посібників, вказівок і рекомендацій за компонентами ОПП; – розробку методичних матеріалів, що забезпечують навчальний процес: практичні, лабораторні, індивідуальні заняття зі студентами, їх самостійну роботу (плани-завдання, списки пропонованої літератури, плани тем, що виносяться на самостійне опрацювання, перелік довідкової літератури тощо); – розробку контрольних завдань і тестів до контрольних робіт; – розробку комплектів матеріалів для проведення заліків і екзаменів; – розробку та розміщення на платформі Moodle 3 ЧНУ ім. П. Могили електронних посібників, методичних вказівок, навчальних матеріалів, конспектів лекцій, презентацій, авторських дидактичних відео- та аудіо-матеріалів, тестів, вправ і завдань. <p>Використовується в навчальному процесі система Moodle3. Наявність авторських розробок (підручників, навчальних посібників, методичних матеріалів) професорсько-викладацького складу.</p>
<p>10. Академічна мобільність</p>	
<p>Національна кредитна мобільність</p>	<p>На основі двосторонніх договорів між Чорноморським національним університетом та університетами України.</p>

Міжнародна кредитна мобільність	На основі двосторонніх договорів між Чорноморським національним університетом ім. Петра Могили та закладами вищої освіти країн-партнерів.
Навчання іноземних здобувачів вищої освіти	Освітня програма є відкритою для іноземних здобувачів вищої освіти на підставах, визначених чинним законодавством України.

2. Перелік компонентів освітньо-професійної програми

Код н/д	Компоненти освітньої програми (навчальні дисципліни, курсові роботи, практики)	Кількість кредитів	Форма підсумкового контролю
1	2	3	4
ОК	Обов'язкові компоненти ОП		
	<i>I. Цикл загальної підготовки</i>		
ОК 1	Професійно-орієнтована іноземна мова	3	Залік
ОК 2	Педагогіка вищої школи	3	Залік
ОК 3	Методологія наукових досліджень у фізичній культурі і спорті	4	Залік
ОК 4	Цивільний захист	3	Залік
	<i>II. Цикл професійної підготовки</i>		
ОК 5	Актуальні проблеми фізичної культури і спорту	3	Залік
ОК 6	Сучасні системи багаторічної підготовки спортсменів	4	Екзамен
ОК 7	Інформаційні технології у науковій-діяльності з фізичної культури і спорту	3	Залік
ОК 8	Інноваційні концепції менеджменту у фізичній культурі і спорті	3	Екзамен
ОК 9	Фізіологічні механізми адаптації та функціональні резерви організму людини	4	Залік
ОК 10	Сучасні системи відновлення у фізичній культурі та спорті	3	Екзамен
ОК 11	Оздоровчо-рекреаційні технології у фізичній культурі	3	Залік
ОК 12	Фізкультурно-спортивне відновлення при порушеннях функціонального стану організму людини	4	Екзамен
ОК 13	Виробнича практика	4,5	Диф.залік
ОК 14	Асистентська практика	3	Диф.залік
ОК 15	Переддипломна практика	4,5	Диф.залік
Атестація			
1	Кваліфікаційна робота магістра	15	
2	Атестаційний екзамен		Екзамен
Загальний обсяг обов'язкових компонент:		67	
Вибіркові компоненти ОП			
<i>Дисципліни вільного вибору студентів</i>			
<i>2.1 Цикл загальної підготовки*</i>			
ВБ 2.1	Дисципліна 1 (з каталогу дисциплін)	3	Залік

2.2 Цикл професійної підготовки**			
ВБ 2.2.1	Дисципліна 1	5	Залік
ВБ 2.2.2	Дисципліна 2	5	Залік
ВБ 2.2.3	Дисципліна 3	5	Залік
ВБ 2.2.4	Дисципліна 4	5	Залік
Загальний обсяг вибіркового компонента:		23	

Примітки:

* Вибіркові дисципліни загальної підготовки обираються із загально-університетського каталогу курсів (може змінюватись за пропозиціями та рекомендаціями роботодавців, здобувачів вищої освіти або науково-педагогічного складу ЧНУ ім. Петра Могили).

** Вибіркові дисципліни професійної підготовки можуть змінюватись в залежності від інтересів здобувачів, пропозицій та рекомендацій роботодавців, або науково-педагогічного складу ЧНУ ім. Петра Могили за погодженням проєктної групи, Вченої ради факультету фізичного виховання і спорту.

Здобувач має право обирати дисципліну із запропонованих каталогів, або будь-яку дисципліну з інших освітніх програм при умові співпадіння кількості кредитів та семестру викладання.

2.2. Структурно-логічна схема освітнього процесу

Програма підготовки здобувачів вищої освіти за спеціальністю А7 «Фізична культура і спорт» (освітня програма «Фізкультурно-спортивне відновлення») ступеня магістр загальним обсягом 90 кредитів ECTS передбачає оволодіння студентами 15 навчальними дисциплінами обов'язкового циклу, в тому числі проходження виробничої, асистентської та переддипломної практик, 5 навчальними дисциплінами вибіркового циклу, проведення підсумкового атестаційного екзамену та захисту кваліфікаційної роботи магістра.

Нормативна частина навчального плану має обсяг 67 кредитів ECTS (74 %) і включає 12 дисциплін (40 кредитів), виробничу практику (4,5 кредити), асистентську практику (3 кредитів), переддипломну практику (4,5 кредитів), кваліфікаційну роботу магістра (15 кредитів) та проведення підсумкового атестаційного екзамену.

Вибіркова частина навчального плану має обсяг 23 кредити ECTS (26 %) і включає дисципліни циклу загальної підготовки (3 кредити) та дисципліни циклу професійної підготовки (20 кредити).

В нормативній частині передбачено 2 цикли: загальної підготовки (ОК 1-4) – 13 кредитів; професійної підготовки (ОК 4-15) – 54 кредитів (8 навчальних дисциплін, виробнича практика, асистентська та переддипломна практики, проведення підсумкового атестаційного екзамену і захист кваліфікаційної роботи магістра).

Вибіркова частина навчального плану охоплює дисципліни вільного вибору студента, з яких студент відповідно до обраної спеціалізації обирає для вивчення 5 дисциплін. Зокрема, 1 дисципліну з запропонованих із циклу загальної підготовки загальним обсягом 3 кредитів та 4 дисциплін з циклу професійної підготовки, що складає 20 кредитів.

Ілюстративний варіант структурно-логічної схеми освітньо-професійної програми «Фізкультурно-спортивне відновлення» із спеціальності А7 Фізична культура і спорт галузі знань А Освіта представлений на Рис.1.



Рис. 1. Структурно-логічна схема освітньо-професійної програми «Фізкультурно-спортивне відновлення»

3. Матриця відповідності програмних компетентностей компонентам освітньої програми

3.1. Обов'язкові компоненти ОП

3.1.1. Цикл загальної підготовки

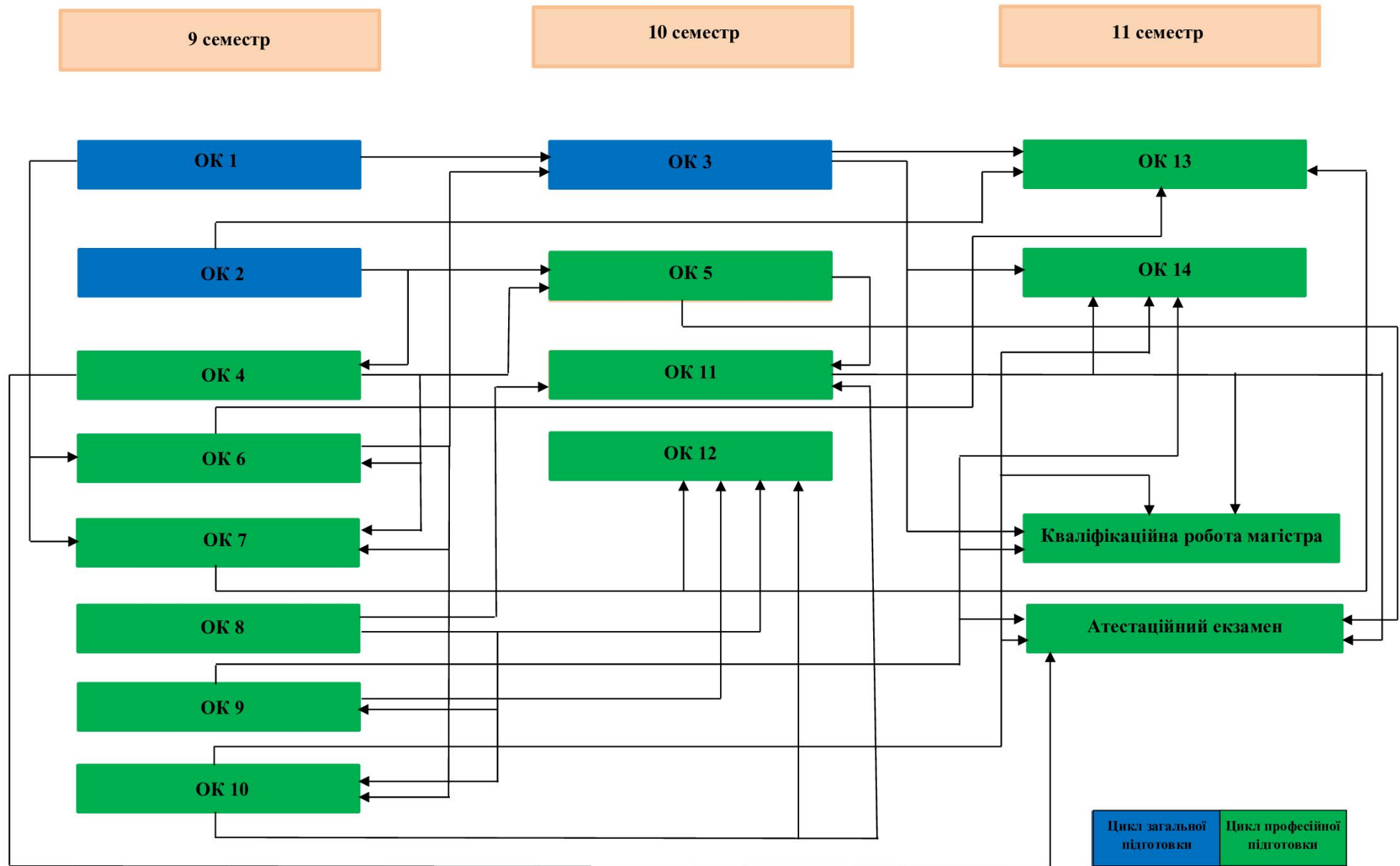
Код н\д	ЗК1	ЗК2	ЗК3	ЗК4	ЗК5	ЗК6	ЗК7	ЗК8	СК1	СК2	СК3	СК4	СК5	СК6	СК7	СК8	СК9	СК10	СК11	СК12
ОК1		+	+	+				+	+	+			+	+						
ОК2	+	+		+			+		+	+	+	+		+						
ОК3		+		+				+	+	+	+		+		+	+	+			

3.1.2. Цикл професійної підготовки

Код н\д	ЗК1	ЗК2	ЗК3	ЗК4	ЗК5	ЗК6	ЗК7	ЗК8	СК1	СК2	СК3	СК4	СК5	СК6	СК7	СК8	СК9	СК10	СК11	СК12
ОК4		+	+			+	+		+	+		+	+		+	+				
ОК5			+	+		+	+		+	+		+	+			+			+	+
ОК6		+		+	+					+		+	+			+				
ОК7		+		+	+				+	+		+	+			+				
ОК8		+	+				+		+			+	+					+	+	
ОК9			+				+						+	+			+	+		
ОК10		+	+				+			+		+	+		+			+		+
ОК11		+	+				+			+		+	+		+	+				
ОК12	+	+		+	+					+		+	+	+						
ОК13		+		+	+		+				+	+		+	+	+				
ОК14		+	+	+		+			+	+	+	+	+		+	+				
1		+		+	+	+			+	+		+	+	+	+	+				
2		+		+									+	+	+			+		+

