

**МІНІСТЕРСТВО ОСВІТИ І НАУКИ УКРАЇНИ
ЧОРНОМОРСЬКИЙ НАЦІОНАЛЬНИЙ УНІВЕРСИТЕТ
ІМЕНІ ПЕТРА МОГИЛИ**

ОСВІТНЬО-ПРОФЕСІЙНА ПРОГРАМА

**«Теорія і методика навчання: Українська мова і література
та англійська мова»**

**Першого (бакалаврського) рівня вищої освіти
за спеціальністю 014 «Середня освіта (Українська мова і література)»
галузі знань 01 «Освіта/Педагогіка»**

**Кваліфікація: учитель української мови і літератури
та англійської мови**

ЗАТВЕРДЖЕНО ВЧЕНОЮ РАДОЮ

Голова вченої ради

_____ / Клименко Л. П. /

(протокол № _____ від « ____ » _____ 202 р.)

Освітня програма вводиться в дію з 30.09.2022 р.

Ректор

_____ / Клименко Л. П. /

(наказ № _____ від « ____ » _____ 202 р.)

Миколаїв – 2023 р.

ЛИСТ ПОГОДЖЕННЯ
освітньо-професійної програми

Рівень вищої освіти	перший (бакалаврський) рівень
Галузь знань	01 «Освіта/ Педагогіка»
Спеціальність	014 «Середня освіта (Українська мова і література)»
Освітня програма	Теорія і методика навчання: Українська мова і література та англійська мова

«ПОГОДЖЕНО»

Перший проректор
ЧНУ ім. Петра Могили
_____ Ю.В.Котляр
«__» _____ 202 р.

Директор Факультету
філології
ЧНУ ім. Петра Могили
_____ І.І.Даниленко
«__» _____ 202 р.

Керівник розробки:
завідувач кафедри
української філології та
міжкультурної комунікації
ЧНУ ім. Петра Могили
_____ Н.М.Лебединцева
«__» _____ 202 р.

РОЗРОБЛЕНО І ВНЕСЕНО

Керівник закладу-розробника

Ректор ЧНУ імені Петра Могили

_____ Л. П. Клименко

Керівник робочої групи
Гарант освітньої програми

Кандидат філологічних наук,
доцент

_____ О.А.Жвава

ПЕРЕДМОВА

Освітньо-професійна програма «Українська мова і література. Мова і література (англійська)» підготовки здобувачів першого (бакалаврського) рівня вищої освіти за спеціальністю 014.01 «Середня освіта (Українська мова і література)» галузі знань 01 Освіта / Педагогіка розроблена з урахуванням вимог Закону України «Про вищу освіту», Національної рамки кваліфікацій.

1. РОЗРОБЛЕНО:

Робочою групою Чорноморського національного університету ім. Петра Могили в складі:

– Лебединцева Наталія Михайлівна – в.о. завідувача кафедри української філології та міжкультурної комунікації, кандидат філологічних наук, доцент, доцент кафедри української філології та міжкультурної комунікації.

– Денищич Тетяна Альбертівна – кандидат педагогічних наук, доцент, доцент кафедри української філології та міжкультурної комунікації;

– Жвава Ольга Анатоліївна – кандидат філологічних наук, доцент, доцент кафедри української філології та міжкультурної комунікації (гарант освітньої програми).

– Зинякова Анжеліка Анатоліївна – кандидат філологічних наук, доцент, доцент кафедри української філології та міжкультурної комунікації;

– Косарева Галина Сергіївна – кандидат філологічних наук, доцент, доцент кафедри української філології та міжкультурної комунікації;

– Захарова Ольга Борисівна – учитель української мови та літератури, заступник директора Миколаївської загальноосвітньої школи І—ІІІ ступенів № 16 Миколаївської міської ради;

– Ткаченко Галина Георгіївна – учитель української мови та літератури Миколаївського муніципального колегіуму імені В.Д.Чайки;

– Чернявська Олена Василівна – заслужений учитель України, відмінник освіти України, нагороджена грамотою Верховної Ради України, Перша українська гімназія імені Миколи Аркаса;

– Грішутін Костянтин, здобувач вищої освіти за ОП.

2. ЗАТВЕРДЖЕНО:

Вченою радою Чорноморського національного університету ім. Петра Могили (протокол № ___ від «___» _____ 2023 р.)

3. УВЕДЕНО В ДІЮ:

Наказом ректора Чорноморського національного університету ім. Петра Могили (протокол № ___ від «___» _____ 2023 р.)

**1. Профіль освітньої програми зі спеціальності
014 «Середня освіта (Українська мова і література)»**

1. Загальна інформація	
Повна назва вищого навчального закладу та структурного підрозділу	Чорноморський національний університет імені Петра Могили, факультет філології
Рівень вищої освіти	Перший (бакалаврський) рівень.
Ступінь вищої освіти	Бакалавр
Спеціальність	014 «Середня освіта (Українська мова і література)»
Освітня кваліфікація	Бакалавр середньої освіти за спеціалізацією 014.01 «Українська мова і література»
Кваліфікація в дипломі	Бакалавр середньої освіти за спеціалізацією 014.01 «Українська мова і література», учитель української мови і літератури та англійської мови
Форми здобуття освіти	Денна
Цикл/рівень	НРК України – 6 рівень, QF-EHEA – перший цикл, EQF-LLL – 6 рівень
Передумови	Освітній ступінь «бакалавр» можуть набувати особи, які здобули повну загальну середню освіту або освітній ступінь «молодший бакалавр». Прийом на основі ступеня молодшого бакалавра або освітньо-кваліфікаційного рівня молодшого спеціаліста здійснюється за результатами зовнішнього незалежного оцінювання в порядку, визначеному законодавством
Мови викладання	Українська, англійська
Термін дії освітньої програми	Програма впроваджена 2023 року, діє до наступного перегляду та оновлення
Інтернет-адреса постійного розміщення опису освітньої програми	https://chmnu.edu.ua/training-information-base-filology/
2. Мета освітньої програми	
Підготовка кваліфікованого конкурентоздатного фахівця – вчителя української мови і літератури та англійської мови, який володіє ґрунтовною теоретичною базою фахових дисциплін у галузях української мови і	

<p>літератури та англійської мови, методик викладання української мови і літератури, англійської мови та педагогіки середньої освіти і психології, методології наукового дослідження, сучасними інформаційними технологіями, здатний до креативної науково-педагогічної діяльності в умовах закладів загальної середньої освіти, постійної самоосвіти та професійного самовдосконалення.</p>	
<p>3. Характеристика освітньої програми</p>	
<p>Предметна область (галузь знань, спеціальність, спеціалізація)</p>	<p>Галузь знань – 01 «Освіта/Педагогіка», Спеціальність – 014 «Середня освіта (Українська мова і література)» Освітня програма – «Теорія і методика навчання: Українська мова і література та англійська мова»</p>
<p>Орієнтація освітньої програми</p>	<p>Освітньо-професійна, прикладна. Орієнтована на опанування фундаментальних знань і практичних умінь та навичок у галузях педагогіки, психології, методик навчання мови й літератури, мовознавства, літературознавства, що спрямовані на формування професійних компетентностей учителів української мови і літератури, англійської мови закладів загальної середньої освіти (гімназій, ліцеїв)</p>
<p>Основний фокус освітньої програми та спеціалізації</p>	<p>Акцент робиться на формуванні та розвитку професійних компетентностей у сфері педагогічної та філологічної науки; на вивченні її базових історичних, теоретичних та методичних положень, на організаційних та практичних інструментах гуманітарної галузі, на коректному методичному застосуванні набутих знань, умінь використання новітніх інформаційно-комунікаційних, цифрових, проєктних, тренінгових технологій у педагогічній діяльності. Підготовка вчителя української мови та літератури, англійської мови здійснюється відповідно до особливостей профільних закладів освіти.</p>
<p>Опис предметної області</p>	<p>Об'єктами вивчення та професійної діяльності бакалавра спеціальності 014 «Середня освіта» за спеціалізацією 014.01 «Українська мова і література» є освітній процес у закладах середньої освіти, українська та англійська мови з методиками викладання і українська література з методикою викладання в освітньо-педагогічній сфері, сучасні освітні технології викладання української та англійської мов і української літератури. Цілі навчання – формування у здобувачів вищої освіти інтегральної, загальних і фахових компетентностей, комплексу знань та умінь для застосування в професійній діяльності в галузі освіти</p>

	<p>та педагогіки.</p> <p>Теоретичний зміст предметної галузі: українська мова, українська література, методика викладання української мови, методика викладання української літератури, англійська мова, методика викладання англійської мови, педагогіка, психологія, сучасні освітні технології.</p> <p>Методи, методики та технології: традиційні методи (словесний, наочний, практичний); інтерактивні методи (робота в групах, інтерактивні презентації, мозковий штурм); метод контролю і самоконтролю; інноваційні педагогічні технології; інформаційно-комунікаційні технології.</p> <p>Інструменти та обладнання: інструменти, прилади, обладнання, устаткування та програмне забезпечення, необхідне для розв'язання задач освітнього процесу.</p> <p>Ключові слова: середня освіта, педагогіка, українська мова, українська література, методика викладання української мови, методика викладання української літератури, навчально-виховний процес.</p>
<p>Особливості програми</p>	<p>Програма комбінована (академічно-прикладна), зорієнтована на оптимальне освітнє сполучення компетентностей, що забезпечують конкурентоздатність випускників відповідно до потреб регіонального й загальноукраїнського ринку праці й одночасно ґрунтовну підготовку для продовження навчання на ступінь магістра.</p> <p>Особливістю ОПП є також широкий спектр вибіркового блоку дисциплін, що сприяють формуванню конкурентоздатного фахівця. Склад вибірових дисциплін програми періодично оновлюється, що дозволяє враховувати тенденції розвитку філологічних наук і зміни в галузі середньої освіти.</p>
<p align="center">4. Придатність випускників до працевлаштування та подальшого навчання</p>	
<p>Придатність до працевлаштування</p>	<p>Сферою діяльності випускників, які отримали диплом бакалавра зі спеціальності 014 «Середня освіта (Українська мова і література)», є педагогічна діяльність у закладах загальної середньої освіти різного типу та форми власності, що забезпечено наявністю в освітньо-професійній програмі циклу психолого-педагогічних і методичних дисциплін, педагогічних практик. Також діяльність випускника може бути пов'язана з друкованими та електронними</p>

	<p>засобами масової інформації, різноманітними вітчизняними та міжнародними фондами, спілками, фундаціями гуманітарного спрямування. До того ж випускник може здійснювати підтримку культурних і мистецьких заходів, організовувати позакласну та позашкільну виховну роботи з дітьми українською й англійською мовами.</p> <p>Згідно з Національним класифікатором професій ДК 003:2010 фахівці, які здобули освіту за освітньо-професійною програмою «Середня освіта (Українська мова і література)», можуть обіймати такі посади:</p> <ul style="list-style-type: none"> • 2320 – вчитель закладу загальної середньої освіти; викладач професійного навчально-виховного закладу; • 2359.2 – організатор позакласної та позашкільної виховної роботи з дітьми; • 2419.3 – консультант (в апараті органів державної влади, виконкому); • 2444.1 – вчитель спеціалізованого навчального закладу; молодший науковий співробітник (філологія, лінгвістика); філолог, лінгвіст; • 2447.1 – науковий співробітник (проекти та програми у сфері матеріального та нематеріального виробництва); • 2447.2 – фахівець з управління проектами та програмами у сфері матеріального (нематеріального) виробництва; • 2451.2 – літературний співробітник; письменник; редактор літературний; член головної редакції; член колегії (редакційної). <p>Здобувачі вищої освіти цієї програми можуть провадити економічну діяльність (за Класифікацією видів економічної діяльності 009:2010) у галузі загальної середньої (85.31) та професійно-технічної освіти (85.32).</p>
<p>Подальше навчання</p>	<p>Особа, яка здобула вищу освіту першого (бакалаврського) рівня, має право продовжити навчання за другим (магістерським) рівнем. Набуття інших кваліфікацій та компетенцій в системі післядипломної освіти.</p>
<p>5. Перелік обов’язкових компетентностей випускника</p>	
<p>Інтегральна компетентність ІК</p>	<p>Здатність розв’язувати складні спеціалізовані задачі у сфері середньої освіти.</p>
<p>Загальні компетентності (ЗК)</p>	

ЗК 1	Здатність реалізувати свої права і обов'язки як члена суспільства, усвідомлювати цінності громадянського (вільного демократичного) суспільства та необхідність його сталого розвитку, верховенства права, прав і свобод людини і громадянина в Україні.
ЗК 2	Здатність діяти соціально відповідально та свідомо.
ЗК 3	Здатність спілкуватися державною мовою як усно, так і письмово.
ЗК 4	Здатність спілкуватися іноземною мовою.
ЗК 5	Знання та розуміння предметної області та розуміння професійної діяльності.
ЗК 6	Здатність до міжособистісної взаємодії.
ЗК 7	Здатність працювати в команді.
ЗК 8	Здатність спілкуватися з представниками інших професійних груп різного рівня (з експертами з інших галузей знань/видів економічної діяльності).
ЗК 9	Здатність вчитися і оволодівати сучасними знаннями.
ЗК 10	Здатність зберігати та примножувати моральні, культурні, наукові цінності і досягнення суспільства на основі розуміння історії та закономірностей розвитку предметної області, її місця у загальній системі знань про природу і суспільство та у розвитку суспільства, техніки і технологій, використовувати різні види та форми рухової активності для активного відпочинку та ведення здорового способу життя.
ЗК 11	Здатність приймати обґрунтовані рішення.
ЗК 12	Здатність мотивувати людей та рухатись до спільної мети.
ЗК 13	Здатність генерувати нові ідеї.
ЗК 14	Здатність виявляти, ставити та вирішувати проблеми.
ЗК 15	Здатність виявляти ініціативу та підприємливість.
ЗК 16	Здатність цінувати та поважати різноманітність та мультикультурність.
ЗК 17	Здатність використовувати інформаційно-комунікаційні технології з дотриманням етично-правових норм в умовах євроінтеграційних процесів.
Фахові компетентності (ФК)	
ФК 1	Здатність виконувати вимоги Державного стандарту базової середньої освіти у професійній діяльності з урахуванням предметної спеціальності.
ФК 2	Здатність формувати і розвивати мовно-комунікативні уміння та навички учнів.

ФК 3	Здатність моделювати зміст навчання відповідно до обов'язкових результатів навчання учнів.
ФК 4	Здатність формувати та розвивати в учнів ключові компетентності та уміння, спільні для всіх компетентностей.
ФК 5	Здатність здійснювати інтегроване навчання учнів.
ФК 6	Здатність добирати і використовувати сучасні та ефективні методики і технології навчання, виховання і розвитку учнів.
ФК 7	Здатність розвивати в учнів критичне мислення.
ФК 8	Здатність здійснювати оцінювання та моніторинг результатів навчання учнів на засадах компетентнісного підходу.
ФК 9	Здатність формувати ціннісні ставлення в учнів.
ФК 10	Здатність орієнтуватися в інформаційному просторі, здійснювати пошук і критично оцінювати інформацію, оперувати нею у професійній діяльності.
ФК 11	Здатність використовувати цифрові технології в освітньому процесі, створювати та використовувати цифрові освітні ресурси.
ФК 12	Здатність використовувати навчально-методичний інструментарій, обладнання навчального й загального призначення для кабінетів (за предметними спеціальностями); мультимедійне обладнання.
ФК 13	Здатність враховувати в освітньому процесі вікові та індивідуальні особливості учнів для формування мотивації учнів та організації їхньої пізнавальної діяльності, розвитку позитивної самооцінки, я-ідентичності.
ФК 14	Здатність формувати спільноту учнів, у якій кожен відчуває себе її частиною.
ФК 15	Здатність конструктивно та безпечно взаємодіяти з учасниками освітнього процесу, усвідомлюючи власні почуття та емоції, потреби, керувати власними емоційними станами.
ФК 16	Здатність до суб'єкт-суб'єктної (рівноправної та особистісно зорієнтованої) взаємодії з учнями в освітньому процесі, залучення батьків до освітнього процесу на засадах партнерства.

ФК 17	Здатність забезпечувати в освітньому середовищі сприятливі умови для кожного учня, залежно від його індивідуальних потреб, можливостей, здібностей та інтересів.
ФК 18	Здатність до педагогічної підтримки осіб з особливими освітніми потребами в інклюзивному освітньому середовищі.
ФК 19	Здатність організувати безпечне освітнє середовище, використовувати здоров'язберезувальні технології під час освітнього процесу, здійснювати профілактично-просвітницьку роботу щодо безпеки життєдіяльності, санітарії та гігієни, формувати в учнів культуру здорового та безпечного життя.
ФК 20	Здатність планувати, організувати освітній процес з використанням різних видів і форм навчально-пізнавальної діяльності, прогнозувати результати освітнього процесу.
ФК 21	Здатність здійснювати оцінювання рівня навчальних досягнень учнів, аналізувати результати їхнього навчання, навчати учнів самооцінювання та взаємооцінювання.
ФК 22	Здатність застосовувати наукові методи пізнання в освітньому процесі.
ФК 23	Здатність використовувати інновації у професійній діяльності.
ФК 24	Здатність здійснювати моніторинг власної педагогічної діяльності, навчатися впродовж життя.
6. Програмні результати навчання	
Шифр результатів навчання	Зміст результатів навчання
<i>Програмні результати навчання для предметних спеціальностей</i>	
ПРН 1	Аудіювати й створювати тексти різних стилів і жанрів.
ПРН 2	Застосовувати різні види аналізу художнього твору, визначати його жанрово-стильову своєрідність, місце в літературному процесі, традиції й новаторство, зв'язок твору із фольклором, міфологією, релігією, філософією, значення для національної та світової культури.
ПРН 3	Моделювати й аналізувати лінгвістичні одиниці в стандартних і нестандартних ситуаціях, здійснювати лінгвістичний аналіз тексту через взаємозв'язок

	мовних одиниць.
<i>Програмні результати навчання, спільні для всіх предметних спеціальностей</i>	
РН 1	Знати та дотримуватися вимог Державного стандарту базової середньої освіти у професійній діяльності відповідно до предметної спеціальності.
РН 2	Вільно спілкуватися державною мовою на професійну тематику, використовуючи сучасну термінологію та систему понять за спеціальністю; аргументовано висловлювати власні думки державною мовою.
РН 3	Спілкуватися іноземною мовою у професійній діяльності.
РН 4	Реалізовувати свої громадянські права і обов'язки, усвідомлювати та утверджувати цінності демократичного суспільства у професійній діяльності.
РН 5	Використовувати мовні засоби для пояснення учням навчального матеріалу, постановки проблемних питань, відповідати на запитання; застосовувати мову та мовні засоби як інструмент мотивації учнів до пізнання навколишнього світу.
РН 6	Знати законодавчі вимоги щодо змісту загальної середньої освіти відповідного рівня та форм організації освітнього процесу (державні стандарти, типові освітні програми, модельні навчальні програми).
РН 7	Демонструвати академічні знання з освітньої галузі/навчального предмету (інтегрованого курсу) і володіти методиками і технологіями моделювання змісту навчання відповідно до обов'язкових результатів навчання учнів.
РН 8	Добирати дидактичні матеріали для вивчення учнями окремих тем/розділів навчальної програми відповідно до обов'язкових результатів навчання.
РН 9	Використовувати навчальний матеріал з метою розвитку в учнів ключових компетентностей і вмій, спільних для всіх компетентностей, навчати учнів застосовувати їх на практиці.
РН 10	Використовувати міжпредметні зв'язки, інтеграцію змісту різних освітніх галузей.
РН 11	Добирати доцільні сучасні методики і технології навчання, виховання і розвитку учнів засобами

	освітньої галузі/навчального предмету (інтегрованого курсу) відповідно до визначених теми, мети і завдань уроку.
PH 12	Застосовувати методики і технології розвитку критичного мислення в учнів.
PH 13	Володіти методиками та інструментами оцінювання та моніторингу результатів навчання учнів.
PH 14	Володіти методиками формування та розвитку ціннісних ставлень в учнів.
PH 15	Використовувати інформаційно-комунікаційні технології в освітньому процесі та для професійного розвитку, створювати та використовувати цифрові освітні ресурси.
PH 16	Орієнтуватися в інформаційному просторі, здійснювати пошук і критично оцінювати інформацію, перевіряти її достовірність, оперувати нею у професійній діяльності.
PH 17	Використовувати навчально-методичний інструментарій, обладнання навчального й загального призначення для кабінетів (за предметними спеціальностями); мультимедійне обладнання в освітньому процесі.
PH 18	Дотримуватися академічної доброчесності, вимог з охорони авторських прав під час використання та поширення електронних (цифрових) освітніх ресурсів.
PH 19	Усвідомлювати вплив вікових особливостей учнів на різні сфери їх розвитку, психічні процеси та використовувати відповідні форми і методи роботи з учнями; розпізнавати індивідуальні особливості учнів (навчальні стилі, типи темпераменту, особливості розвитку тощо) та враховує їх під час планування та здійснення освітнього процесу.
PH 20	Враховувати в освітньому процесі вікові та індивідуальні особливості учнів для формування мотивації учнів та організації їхньої пізнавальної діяльності, розвитку позитивної самооцінки, я-ідентичності.
PH 21	Підтримувати взаємодію між учнями для сприяння їхньому соціальному розвитку, формувати навички взаємодопомоги та співпраці.
PH 22	Усвідомлювати власні почуття та емоції, потреби, керувати власними емоційними станами, володіти способами запобігання професійному вигоранню.

PH 23	Взаємодіяти з учасниками освітнього процесу конструктивно та безпечно, поважаючи розмаїття думок і поглядів, приймаючи та поцінуючи інакшість.
PH 24	Взаємодіяти з учасниками освітнього процесу на засадах партнерства.
PH 25	Забезпечувати педагогічний супровід учнів з особливими освітніми потребами в інклюзивному освітньому середовищі.
PH 26	Добирати та застосовувати в освітньому середовищі здоров'язбережувальні засоби та ресурси, володіти методами профілактично-просвітницької роботи та безпеки життєдіяльності, санітарії та гігієни, формувати в учнів культуру здорового та безпечного життя.
PH 27	Знати умови надання домедичної допомоги відповідно до законодавства, розпізнавати зовнішні ознаки погіршення самопочуття людини.
PH 28	Забезпечувати в освітньому середовищі сприятливі умови для кожного учня, з урахуванням його індивідуальних потреб, можливостей, здібностей та інтересів.
PH 29	Планувати освітній процес на основі освітньої програми закладу освіти і навчальних програм з предметів (інтегрованих курсів) з урахуванням вимог Державного стандарту базової середньої освіти.
PH 30	Моделювати навчальні заняття на основі компетентнісного, діяльнісного, особистісно-зорієнтованого підходів.
PH 31	Організовувати навчальні заняття різних типів, застосовувати різні види і форми навчально-пізнавальної діяльності учнів.
PH 32	Здійснювати різні види оцінювання результатів навчання учнів (формувальне, поточне, підсумкове тощо) з використанням відповідних методик і критеріїв оцінювання.
PH 33	Аналізувати результати навчання учнів з метою подальшого врахування в освітньому процесі; використовувати методи та прийоми розвитку в учнів здатності до самооцінювання та взаємооцінювання результатів навчання.
PH 34	Визначати доцільність застосування різних методів наукового пізнання в освітньому процесі відповідно до змісту навчання.

PH 35	Добирати та застосовувати інноваційні форми, методи, прийоми, засоби навчання у педагогічній діяльності.
PH 36	Застосовувати різні підходи до розв'язання проблем, генерувати нові ідеї, демонструвати відкритість до ідей та рішень учасників освітнього процесу.
PH 37	Визначати власні освітні потреби та обирати відповідні види, форми, програми професійного розвитку.
7. Форми атестації здобувачів вищої освіти	
Форми атестації бакалавра	Атестація здобувачів вищої освіти здійснюється у формі комплексних атестаційних іспитів
Вимоги до атестаційного екзамену	<p>Комплексні атестаційні екзамени передбачають оцінювання результатів навчання, визначених ОП, і проводяться в усній формі за білетами на відкритому засіданні екзаменаційної комісії із застосуванням засобів цифрової фіксації (відеозапису).</p> <p>Порядок засідання екзаменаційної комісії та графік комплексних атестаційних екзаменів затверджується наказом ЧНУ ім. П. Могили і завчасно поширюється серед студентів.</p> <p>Комплексний атестаційний екзамен з української мови і літератури з методиками навчання охоплює водночас матеріал лінгвістичних, літературознавчих та педагогічних дисциплін, що диференціюються за такими змістовими блоками, як сучасна українська мова, методика навчання української мови, історія української літератури та методика навчання української літератури. Програма комплексного атестаційного екзамену спрямована на виявлення рівня знань та вмінь студентів з усього комплексу згаданих лінгвістичних, літературознавчих та педагогічних дисциплін.</p> <p>Комплексний атестаційний екзамен з фахових дисциплін є засобом об'єктивного контролю якості вищої освіти фахової підготовки студентів і засвідчує рівень, на якому випускник оволодів необхідними теоретичними знаннями і навичками їх практичного застосування в конкретних умовах. Завдання комплексного атестаційного екзамену передбачають поєднання теоретичної частини і практичної з передбачених випусковою кафедрою фахових дисциплін, що дозволяє перевірити сформованість відповідних умінь та навичок.</p>

8. Вимоги до наявності системи внутрішнього забезпечення якості вищої освіти

Принципи та процедури забезпечення якості освіти

Принципи забезпечення якості освіти:

- принцип відповідності європейським стандартам і рекомендаціям з якості вищої освіти (ESG-2015);
- принцип відповідності якості вищої освіти національним стандартам вищої освіти;
- принцип студентоцентрованого навчання та викладання;
- принцип забезпечення досягнення об'єктивності оцінювання знань студентів;
- принцип єдності освіти і науки;
- принцип дотримання академічної доброчесності.

Процедурами забезпечення якості освіти є:

- моніторинг і періодичний перегляд освітньої програми;
- залучення роботодавців до формування освітньої програми спеціальності та реалізації освітнього процесу;
- участь студентів у формуванні освітніх програм спеціальності;
- налагодження партнерських взаємовідносин з органами студентського самоврядування, випускниками тощо;
- моніторинг академічних досягнень здобувачів освіти;
- моніторинг якості кадрового складу спеціальності;
- підвищення рівня професійної компетентності та майстерності науково-педагогічних працівників;
- забезпечення наявності необхідних ресурсів, в т.ч. інформаційних систем для ефективної організації та провадження освітнього процесу;
- організація педагогічної діяльності та навчання здобувачів освіти на засадах академічної доброчесності.

<p>Моніторинг та періодичний перегляд програм</p>	<p>Поточний моніторинг і періодичний перегляд освітньої програми з метою оцінювання актуальності її змісту, відповідності сучасним вимогам і запитами ринку праці; навчального навантаження здобувачів вищої освіти. Аналіз працевлаштування випускників спеціальності та їх задоволеність рівнем професійної підготовки, анкетування студентів щодо очікувань, потреб і задоволення щодо змісту і реалізації ОП. Оцінюється рівень підготовки студентів представниками закладів загальної середньої освіти, які є потенційними роботодавцями, які безпосередньо долучаються до перегляду та оновлення ОП. Програма переглядається і оновлюється до початку нового навчального року.</p>
<p>Щорічне оцінювання здобувачів вищої освіти</p>	<p>Оцінювання результатів навчання студентів здійснюється під час проведення контрольних заходів. Контрольні заходи передбачають поточний, проміжний та підсумковий контроль знань студентів, а також підсумкову атестацію.</p> <p>Оцінювання здобувачів вищої освіти базується на засадах студентоцентрованого навчання:</p> <ul style="list-style-type: none"> – критерії та методи оцінювання, а також критерії виставлення оцінок оприлюднюються заздалегідь; – оцінювання здобувачів вищої освіти є послідовним, прозорим і проводиться відповідно до встановлених процедур; – оцінювання дозволяє студентам продемонструвати, наскільки вони досягли запланованих навчальних результатів. Студенти одержують зворотний зв'язок, який за потреби супроводжується порадами щодо навчального процесу; – існують процедури подання письмової апеляції з боку студентів.
<p>Дотримання академічної доброчесності</p>	<p>Академічна доброчесність спеціальності є складовою та невід'ємною частиною системи забезпечення якості освітньої та наукової діяльності, окресленою «Положенням про академічну доброчесність в ЧНУ імені Петра Могили»: https://chmnu.edu.ua/wp-content/uploads/2017/06/Polozhennya_pro_akademichnu_dobrochesnist.Poryadok_perevirki_akademichnih_tekstiv_na_plagiat.pdf. Заходи щодо академічної доброчесності та запобігання академічному плагіату полягають у такому:</p> <ul style="list-style-type: none"> – інформування здобувачів вищої освіти й академічної спільноти про необхідність дотримання

	<p>принципів академічної доброчесності;</p> <ul style="list-style-type: none"> – прослуховування курсів і тренінгів з академічної доброчесності для здобувачів вищої освіти; – організація заходів із популяризації основ інформаційної культури та академічної доброчесності; – перевірка оригінальності тексту академічних і наукових робіт на виявлення текстових запозичень і збігів, у т. ч. за допомогою спеціального програмного забезпечення; – організація відеозйомки захисту кваліфікаційних робіт здобувачів вищої освіти; – застосування методів академічної відповідальності.
<p>Кадрове забезпечення</p>	<p>Усі науково-педагогічні працівники, які забезпечують освітньо-професійну програму за кваліфікацією, відповідають профілю й напряму дисциплін, що викладаються, мають необхідний стаж педагогічної роботи та досвід практичної роботи. Група забезпечення реалізації освітньо-професійної програми формується відповідно до вимог чинних Ліцензійних умов провадження освітньої діяльності. В організації навчального процесу залучено професіоналів з досвідом управлінської / дослідницької / творчої роботи / роботи за фахом та іноземних викладачів. Відбувається обмін студентами.</p>
<p>Матеріально-технічне забезпечення</p>	<p>Матеріально-технічне забезпечення дозволяє повністю забезпечити освітній процес протягом усього циклу підготовки за освітньою програмою. Стан приміщень засвідчено санітарно-технічними паспортами, що відповідають чинним нормативним актам.</p> <p>Використання комп'ютерних класів із потужними комп'ютерами та сучасним програмним забезпеченням. Комп'ютеризовані робочі місця в науковій бібліотеці надають можливість доступу до інтернету та локальної мережі як бібліотеки, так і університету в цілому, а також корпоративних каталогів (спільно з бібліотеками провідних ЗВО України та світу).</p> <p>Студенти мають змогу користуватися власними ПК із безкоштовною можливістю доступу до мережі інтернет через бездротовий зв'язок (Wi-Fi).</p>

<p>Інформаційне та навчально-методичне забезпечення</p>	<p>У Чорноморському національному університеті ім. Петра Могили функціонує потужна система бібліотечно-інформаційного забезпечення, що використовує спектр функцій системи LitPro (власна розробка), усі користувачі бібліотеки (студенти, викладачі, науковці) можуть отримати динамічну інформацію щодо наявності базової, іншої рекомендованої літератури та її розміщення, а також мають можливість здійснювати доступ до оцифрованих повнотекстових копій навчальної та методичної літератури.</p> <p>Інформаційне та навчально-методичне забезпечення охоплює:</p> <ul style="list-style-type: none"> – розробку освітньо-професійних програм, навчальних планів, робочих навчальних програм; – розробку методичних посібників, вказівок і рекомендацій за компонентами ОПП; – розробку методичних матеріалів, що забезпечують навчальний процес: практичні, лабораторні, індивідуальні заняття зі студентами, їхню самостійну роботу (плани-завдання, списки пропонованої літератури, плани тем, що виносяться на самостійне опрацювання, перелік довідкової літератури тощо); – розробку контрольних завдань і тестів до контрольних робіт; – розробку комплектів матеріалів для проведення заліків і екзаменів; – розробку та розміщення на платформі Moodle 3.9. ЧНУ ім. П. Могили електронних посібників, методичних вказівок, навчальних матеріалів, конспектів лекцій, презентацій, авторських дидактичних відео- та аудіо- матеріалів, тестів, вправ і завдань.
<p>9. Академічна мобільність</p>	
<p>Національна кредитна мобільність</p>	<p>На загальних підставах у межах України.</p> <p>Національна кредитна мобільність забезпечується двосторонніми договорами між Чорноморським національним університетом та університетами України: Інститут мовознавства НАН України, Інститут літератури ім. Т. Г. Шевченка НАН України, Національний університет «Києво-Могилянська академія», Київський університет ім. Бориса Грінченка, Донецький національний університет ім. В. Стуса (м. Вінниця), Луганський національний університет ім. Тараса Шевченка (м. Полтава),</p>

	Донбаський державний педагогічний університет.
Міжнародна кредитна мобільність	Укладено двосторонні угоди між Чорноморським національним університетом імені Петра Могили та вищими навчальними закладами країн-партнерів: Університет Ка Фоскарі (Ca' Foscari University of Venice), Державна вища східноєвропейська школа в Перемишлі (ДВСШ) (Wyższej Szkoły Wschodnioeuropejskiej w Przemyślu), Поморська Академія в Слупську (Akademia Pomorska w Słupsku), Університет Саарланду (Universität des Saarlandes), Софійський університет ім. Климента Охридського (м. Софія, Болгарія), Технічний університет (м. Габрово, Болгарія), Шуменський університет (м. Шумен, Болгарія), Варненський економічний університет (м. Варна, Болгарія).
Навчання іноземних здобувачів вищої освіти	Можливе відповідно до чинного законодавства України; за умови володіння здобувачами вищої освіти українською мовою.

2. Перелік компонентів освітньо-професійної програми та їх логічна послідовність

2.1. Перелік компонентів ОП

Код н/д	Компоненти освітньої програми (навчальні дисципліни, курсові проекти (роботи), практики)	Кількість кредитів	Форма підсумкового контролю
Обов'язкові компоненти ОП			
<i>Цикл загальної підготовки</i>			
ОЗП 1	Історія та культура України	3	Диф. залік
ОЗП 2	Практичний курс української мови і культури мовлення	5,5	Іспит
ОЗП 3	Основи наукових досліджень та академічної доброчесності	3	Залік
ОЗП 4	Інформаційні технології у сфері освіти	3	Залік
ОЗП 5	Безпека життєдіяльності та основи охорони праці	3	Диф. залік
ОЗП 6	Філософія і суспільствознавство	3	Диф. залік
<i>Цикл професійної підготовки</i>			
ОПП 1	Вступ до мовознавства	3	Іспит
ОПП 2	Вступ до літературознавства	3	Іспит
ОПП 3	Вікова і педагогічна психологія	5	Іспит
ОПП 4	Англійська мова: практичний курс	37	Іспит
ОПП 5	Педагогіка (історія, загальна, дидактика, теорія виховання)	6,5	Іспит
ОПП 6	Вікова фізіологія, шкільна гігієна з основами медичних знань	3	Залік
ОПП 7	Українська усна народна творчість	3	Диф. залік
ОПП 8	Історія української літератури	28,5	Іспит
ОПП 9	Сучасна українська мова	36	Іспит
ОПП 10	Інклюзивна освіта	3	Залік
ОПП 11	Методика навчання української мови і літератури	4,5	Іспит
ОПП 12	Методика навчання англійської мови	3	Іспит
ОПП 13	Педагогічна практика – 1 (психолого-педагогічна практика)	6	Диф. залік
ОПП 14	Педагогічна практика – 2 (методика навчання української мови і літератури)	9	Диф. залік
ОПП 15	Педагогічна практика – 3 (методика навчання англійської мови)	9	Диф. залік
	Комплексний атестаційний екзамен		
	Оглядові лекції з атестації: Комплексний атестаційний екзамен		

Загальний обсяг обов'язкових компонентів		180	
Вибіркові компоненти ОП			
<i>Цикл загальної підготовки*</i>			
ВЗП 1	Дисципліна вільного вибору студента – 1	3	Залік
ВЗП 2	Дисципліна вільного вибору студента – 2	3	Залік
ВЗП 3	Дисципліна вільного вибору студента – 3	3	Залік
ВЗП 4	Дисципліна вільного вибору студента – 4	3	Залік
Загальний обсяг вибірових компонентів циклу загальної підготовки		12	
	Фізичне виховання		Залік
<i>Цикл професійної підготовки**</i>			
ВПП 1	Дисципліна – 1:	5	Іспит
ВПП 2	Дисципліна – 2:	3	Залік
ВПП 3	Дисципліна – 3:	5	Залік
ВПП 4	Дисципліна – 4:	6	Диф. залік
ВПП 5	Дисципліна – 5:	3	Диф. залік
ВПП 6	Дисципліна – 6:	6	Диф. залік
ВПП 7	Дисципліна – 7:	5	Іспит
ВПП 8	Дисципліна – 8:	4	Іспит
ВПП 9	Дисципліна – 9:	4	Іспит
ВПП 10	Дисципліна – 10:	3,5	Залік
ВПП 11	Дисципліна – 11	3,5	Залік
Загальний обсяг вибірових компонентів циклу професійної підготовки		48	
ЗАГАЛЬНИЙ ОБСЯГ ОСВІТНЬОЇ ПРОГРАМИ		240	

Примітки:

* Вибіркові дисципліни загальної підготовки обираються із загально-університетського каталогу курсів (може змінюватись за пропозиціями та рекомендаціями роботодавців, здобувачів вищої освіти або науково-педагогічного складу ЧНУ ім. Петра Могили).

** Блоки вибірових дисциплін професійної підготовки та їх наповнення можуть змінюватися в залежності від інтересів здобувачів, пропозицій та рекомендацій роботодавців, або науково-педагогічного складу ЧНУ ім. Петра Могили за погодженням проектної групи, науково-методичної ради факультету філології.

Здобувач має право обирати дисципліну із запропонованих каталогів, або будь-яку дисципліну з інших освітніх програм при умові збігу кількості кредитів та семестру викладання.

2.2. Структурно-логічна схема ОП (Додаток 1)

Програма підготовки здобувачів вищої освіти за спеціальністю 014 «Середня освіта (Українська мова і література)» першого (бакалаврського) рівня вищої освіти відображає наукове і методичне обґрунтування процесу реалізації освітньо-професійної програми (послідовність вивчення окремих компонент – навчальних дисциплін – за їхніми циклами протягом терміну програми, форми і періодичність виконання індивідуальних і самостійних завдань, проведення контролю тощо).

Структурно-логічна схема підготовки здобувачів вищої освіти за освітньо-професійною програмою «Теорія і методика навчання: Українська мова і література та англійська мова» спеціальності 014 «Середня освіта (Українська мова і література)» першого (бакалаврського) рівня вищої освіти наведена у додатку В та забезпечує: системний підхід до взаємозв'язку викладання дисциплін; логіку структури викладання дисциплін; прозорість і доступність інформаційного супроводу технології навчання; врахування послідовності накопичення знань та інформації при підготовці фахівців; адаптаційні можливості фаху щодо змін зовнішнього середовища, зокрема, на ринку праці.

Програма підготовки здобувачів вищої освіти за спеціальністю 014 «Середня освіта (Українська мова і література)» першого (бакалаврського) рівня вищої освіти за освітньо-професійною програмою «Теорія і методика навчання: Українська мова і література та англійська мова» загальним обсягом 240 кредитів ECTS передбачає оволодіння студентами 33 навчальними дисциплінами, проходження системи практик: педагогічної практики – 1 (психолого-педагогічна практика), педагогічної практики – 2 (методика навчання української мови і літератури), педагогічної практики – 3 (методика навчання англійської мови) та проведення підсумкової атестації у формі комплексного атестаційного екзамену.

Обов'язкова частина навчального плану має обсяг 180 кредитів ECTS (75%) і включає 18 дисциплін (156 кредитів), системи практик, зазначених вище (24 кредити). В обов'язковій частині передбачено 6 навчальних дисциплін циклу загальної підготовки (ОЗП) (20,5 кредитів), 12 навчальних дисциплін циклу професійної підготовки (ОПП) (135,5 кредитів), а також системи практик (24 кредити).

Вибіркова частина навчального плану має обсяг 60 кредитів ECTS (25%) й охоплює 4 дисципліни циклу загальної підготовки (12 кредитів), які є обов'язковими для всіх студентів, та 12 дисциплін циклу професійної підготовки (48 кредитів).

Здобувачі мають право обирати освітні компоненти інших рівнів вищої освіти та інших освітніх програм в порядку, передбаченому чинним законодавством та внутрішніми положеннями ЧНУ ім. Петра Могили. Таким чином реалізовано принцип студентоцентричного навчання та забезпечено формування індивідуальної освітньої траєкторії здобувачів за ОП.

Таблица 3.2

	ОЗП 1	ОЗП 2	ОЗП 3	ОЗП 4	ОЗП 5	ОЗП 6	ОПП 1	ОПП 2	ОПП 3	ОПП 4	ОПП 5	ОПП 6	ОПП 7	ОПП 8	ОПП 9	ОПП 10	ОПП 11	ОПП 12	ОПП 13	ОПП 14	ОПП 15
ФК 1				+			+	+	+	+	+	+		+	+	+	+	+			
ФК 2																	+	+	+	+	+
ФК 3																+	+	+	+	+	+
ФК 4																+	+	+	+	+	+
ФК 5																+	+	+	+	+	+
ФК 6										+		+					+	+			
ФК 7																+	+	+	+	+	+
ФК 8																+	+	+	+	+	+
ФК 9																+	+	+	+	+	+
ФК 10							+	+		+				+	+	+	+	+			
ФК 11				+												+	+	+			
ФК 12																+	+	+			
ФК 13										+		+	+			+					
ФК 14										+		+	+			+					
ФК 15										+		+	+			+	+	+			
ФК 16										+		+	+			+	+	+			
ФК 17										+		+	+			+	+	+			
ФК 18										+		+	+			+					
ФК 19					+					+		+	+			+					
ФК 20																+	+	+	+	+	+
ФК 21																+	+	+	+	+	+
ФК 22				+			+	+													
ФК 23				+												+	+	+			
ФК 24																			+	+	+

4. Матриця забезпечення програмних результатів навчання (ПРН) відповідними компонентами освітньої програми





Таблиця 4.1

	ОЗП 1	ОЗП 2	ОЗП 3	ОЗП 4	ОЗП 5	ОЗП 6	ОПП 1	ОПП 2	ОПП 3	ОПП 4	ОПП 5	ОПП 6	ОПП 7	ОПП 8	ОПП 9	ОПП 10	ОПП 11	ОПП 12	ОПП 13	ОПП 14	ОПП 15	
РН 1				+					+		+						+	+				
РН 2		+					+	+					+	+	+							
РН 3										+									+			+
РН 4	+					+																
РН 5																+	+	+				
РН 6											+					+	+	+				
РН 7							+	+		+			+	+	+	+	+	+				
РН 8																+	+	+	+	+	+	+
РН 9																+	+	+	+	+	+	+
РН 10																+	+	+	+	+	+	+
РН 11																+	+	+	+	+	+	+
РН 12																+	+	+	+	+	+	+
РН 13																+	+	+	+	+	+	+
РН 14																+	+	+	+	+	+	+
РН 15				+																		
РН 16			+	+																		
РН 17				+												+	+	+	+	+	+	+
РН 18			+	+																		
РН 19					+				+		+	+				+						
РН 20					+				+		+	+				+						
РН 21									+		+	+				+	+	+	+	+	+	+
РН 22									+		+	+					+	+				
РН 23									+		+	+				+	+	+	+	+	+	+
РН 24									+		+	+				+	+	+	+	+	+	+
РН 25																+			+	+	+	+

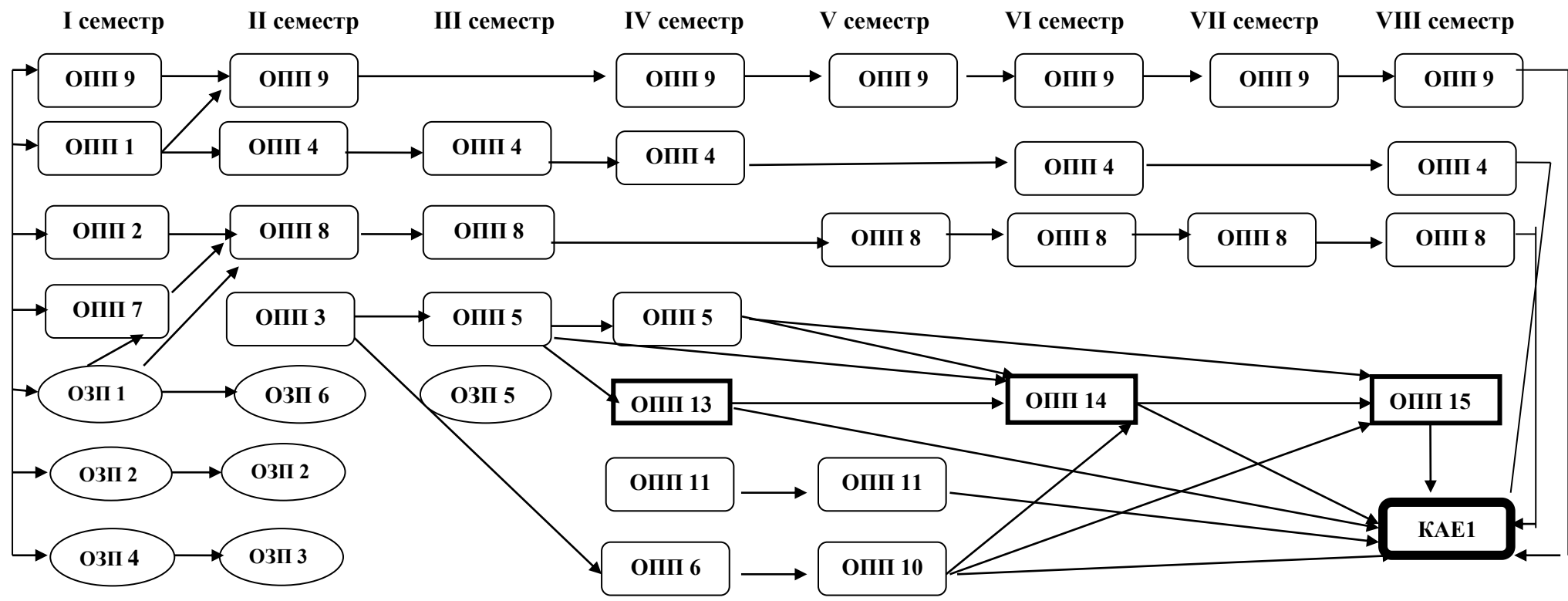
PH 26					+				+		+	+				+						
PH 27												+										
PH 28					+				+		+	+				+	+	+				
PH 29											+					+	+	+	+	+	+	+
PH 30											+					+	+	+	+	+	+	+
PH 31									+		+					+	+	+				
PH 32																+	+	+	+	+	+	+
PH 33											+					+	+	+	+	+	+	+
PH 34											+					+	+	+				
PH 35											+					+	+	+				
PH 36											+					+	+	+				
PH 37											+					+	+	+				

Структурно-логічна схема навчання ОПП спеціальності 014 «Середня освіта (Українська мова і література)»



-  – нормативні навчальні дисципліни (цикл професійної підготовки)
-  – нормативні навчальні дисципліни (цикл загальної підготовки)
-  – нормативні навчальні дисципліни (практична підготовка)
-  – атестація