

МІНІСТЕРСТВО ОСВІТИ І НАУКИ УКРАЇНИ
ЧОРНОМОРСЬКИЙ НАЦІОНАЛЬНИЙ УНІВЕРСИТЕТ
імені ПЕТРА МОГИЛИ

ОСВІТНЬО-ПРОФЕСІЙНА ПРОГРАМА

«Бізнес у сфері послуг»

Першого (бакалаврського) рівня вищої освіти
за спеціальністю 076 «Підприємництво, торгівля та біржова діяльність»
галузі знань 07 «Управління та адміністрування»

Кваліфікація: Бакалавр підприємництва, торгівлі та біржової діяльності

ЗАТВЕРДЖЕНО ВЧЕНОЮ РАДОЮ

Голова вченої ради

/ Климченко Л. П. /

(протокол № 17 від «29» серпня 2020 р.)



Освітня програма вводиться в дію з 01.09.2020 р.

Ректор

/ Климченко Л. П. /

(наказ № 17-ВР від «29» серпня 2020 р.)



Миколаїв – 2020 р.

ЛИСТ ПОГОДЖЕННЯ
освітньо-професійної програми

| | |
|---------------------|---|
| Рівень вищої освіти | Перший (бакалаврський) |
| Галузь знань | 07 «Управління та адміністрування» |
| Спеціальність | 076 « Підприємництво, торгівля та біржова діяльність» |
| Освітня програма | «Бізнес у сфері послуг» |

«ПОГОДЖЕНО»

Перший проректор
ЧНУ ім. Петра Могили
_____ Н.М. Іщенко
« 26 » серпня 2020 р.

В.о. декана факультету
економічних наук
ЧНУ ім. Петра Могили
_____ О.Б. Філімонова
« 26 » серпня 2020 р.

Завідувач кафедри
економіки підприємства
ЧНУ ім. Петра Могили
_____ О.Б. Кузьменко
« 26 » серпня 2020 р.

РОЗРОБЛЕНО І ВНЕСЕНО

Керівник закладу-розробника

Ректор ЧНУ імені Петра Могили

_____  Л. П. Клименко

Гарант освітньої програми

Кандидат економічних наук,
доцент

_____  І.М. Семенчук

ПЕРЕДМОВА

1. РОЗРОБЛЕНО:

Робочою групою Чорноморського національного університету ім. Петра Могили у складі:

- Кузьменко Олександр Борисович – доктор економічних наук, професор кафедри економіки та підприємництва, завідувач кафедри;
- Іщенко Наталія Михайлівна – к.е.н., доцент кафедри економіки та підприємництва, перший проректор;
- Семенчук Ірина Миколаївна – кандидат економічних наук, доцент кафедри економіки та підприємництва (гарант освітньої програми);
- Міцкевич Неоніла Василівна – кандидат економічних наук, доцент кафедри економіки та підприємництва;
- Крутських Лариса Анатоліївна – заступник генерального директора ТОВ «Суднобудівний завод «Океан», підприємець, керівник бізнес-проектів; викладач кафедри економіки та підприємництва (за сумісництвом);
- Татенко Юлія Вікторівна – керівник консалтингової компанії GoodStaff і Школи продажів у Миколаєві, підприємець, сертифікований бізнес-тренер і коуч; викладач кафедри економіки та підприємництва (за сумісництвом);
- Водарчук Андрій, здобувач вищої освіти за ОП;
- Нараївський Валентин, здобувач вищої освіти за ОП;
- Панченко Вікторія, здобувачка вищої освіти за ОП;
- Рижих Валерія, здобувачка вищої освіти за ОП.

2. ЗАТВЕРДЖЕНО:

Вченою радою Чорноморського національного університету
ім. Петра Могили (Протокол № 11 від « 27 » серпня 2020 р.)

3. ВВЕДЕНО В ДІЮ:

Наказом ректора Чорноморського національного університету
ім. Петра Могили (Протокол № 12-89 від « 27 » серпня 2020 р.)

**1. Профіль освітньої програми
зі спеціальності 076 «Підприємництво, торгівля та біржова діяльність»**

| 1. Загальна інформація | |
|--|---|
| Повна назва вищого навчального закладу та структурного підрозділу | Чорноморський національний університет імені Петра Могили, факультет економічних наук |
| Рівень вищої освіти | Перший (бакалаврський) рівень вищої освіти |
| Ступінь вищої освіти | Бакалавр |
| Галузь знань | 07 Управління та адміністрування |
| Спеціальність | 076 Підприємництво, торгівля та біржова діяльність |
| Обмеження щодо форм навчання | Немає |
| Освітня кваліфікація | Бакалавр підприємництва, торгівлі та біржової діяльності |
| Кваліфікація в дипломі | Ступінь вищої освіти – Бакалавр Спеціальність – Підприємництво, торгівля та біржова діяльність Освітня програма – Бізнес у сфері послуг |
| Цикл/рівень | 6 рівень Національної рамки кваліфікації України (НРК), 6 рівень Європейської рамки кваліфікацій для навчання впродовж життя (EQF-LLL), FQ-EHEA – перший цикл |
| Передумови | Повна загальна середня освіта або ступінь молодшого бакалавра (ОКР молодшого спеціаліста) |
| Мови викладання | Українська, англійська |
| Термін дії освітньої програми | Програма впроваджена у 2020 році, діє до наступного перегляду та оновлення |
| Обсяг освітньої програми | - на базі повної загальної середньої освіти – 240 кредитів ЄКТС; - на базі ступеня «молодший бакалавр» (освітньо-кваліфікаційного рівня «молодший спеціаліст») не менше, ніж 120 кредитів ЄКТС (за умови визнання та перезарахування до 120 кредитів ЄКТС в межах попередньої ОП). |
| Академічні права випускників | Можливість продовження навчання за другим (магістерським) рівнем вищої освіти. Набуття кваліфікацій у системі післядипломної освіти |
| Інтернет адреса постійного розміщення опису освітньої програми | https://chmnu.edu.ua/training-information-base-economics/ |

2. Мета освітньої програми

Підготовка висококваліфікованих бакалаврів підприємництва, торгівлі та біржової діяльності, які володіють сучасними різнобічними знаннями, навичками та вміннями, необхідними для організації та ведення бізнесу, в т.ч. у сфері послуг, та відповідають вимогам ринку праці у різних галузях економіки, бізнесу та суспільства Південного регіону України.

3. Характеристика освітньої програми

| | |
|---|---|
| Предметна область (галузь знань, спеціальність, спеціалізація) | Галузь знань 07 Управління та адміністрування Спеціальність 076 Підприємництво, торгівля та біржова діяльність Освітня програма Бізнес у сфері послуг |
| Орієнтація освітньої програми | Освітньо-професійна програма підготовки бакалаврів. |
| Основний фокус освітньої програми | <i>Освітньо-професійна програма:</i> <i>Бізнес у сфері послуг.</i> Під час вивчення теоретичних, методичних і практичних аспектів підприємництва, торгівлі та біржової діяльності акцент робиться на формуванні та розвитку професійних компетентностей, необхідних для започаткування та ведення бізнесу, в т.ч. у сфері послуг. Основний фокус освітньої програми спрямований на студентоцентроване навчання, де значна увага приділяється використанню зручних для студента форм і методів надання освітніх послуг, інтерактивності, мобільності та наставництву. |
| Опис предметної області | Цілі навчання: підготовка висококваліфікованих фахівців, здатних вирішувати практичні проблеми та складні спеціалізовані задачі з підприємництва, в т.ч. у сфері послуг, торгівлі та біржової діяльності. Об'єкти вивчення: діяльність з організації та функціонування підприємницьких, торговельних та біржових структур, а також суб'єктів сфери послуг, що здійснюється для досягнення економічних і соціальних результатів. Теоретичний зміст предметної області: теоретичні засади, методичні і прикладні аспекти підприємництва, торгівлі та біржової діяльності, особливості їхнього використання для заснування та ведення бізнесу, в т.ч. у сфері послуг. |

| | |
|---|---|
| | <p>Методи, методики та технології: система методів, методик і технологій для вирішення практичних завдань щодо ефективного функціонування та розвитку підприємницьких, торговельних і біржових структур, а також ведення бізнесу, в т.ч. у сфері послуг.</p> <p>Інструменти та обладнання: інформаційно-комунікаційні системи та технології, прилади та обладнання, необхідні для формування професійних компетентностей бакалавра підприємництва, торгівлі та біржової діяльності (комп'ютерна та проекційна техніка, пакети прикладних програм, програмні продукти, бази даних тощо).</p> |
| 4. Придатність випусників до працевлаштування та подальшого навчання | |
| Придатність до працевлаштування | <p>Працевлаштування на підприємствах будь-якої організаційно-правової форми, форми власності та сфери діяльності.</p> <p>Випусники можуть обіймати посади провідних фахівців підрозділів підприємств, в т.ч. сфери послуг, транспорту і торгівлі, біржових структур; бути підприємцями, започаткувати та розвивати власний бізнес.</p> |
| Подальше навчання | <p>Можливість продовжити навчання за програмами другого (магістерського) рівня вищої освіти.</p> <p>Набуття інших кваліфікацій та компетенцій в системі післядипломної освіти.</p> |
| 5. Перелік обов'язкових компетентностей випусника | |
| Інтегральна компетентність (ІК) | <p>Здатність розв'язувати складні спеціалізовані завдання та проблеми у сферах підприємницької, в т.ч. у сфері послуг, торговельної та біржової діяльності або в процесі навчання, що передбачає застосування певних теорій та методів відповідних наук і характеризується комплексністю та невизначеністю умов.</p> |
| Загальні компетентності (ЗК) | |
| Шифр | Зміст |
| ЗК 1 | Здатність до абстрактного мислення, аналізу та синтезу. |
| ЗК 2 | Здатність застосовувати отримані знання в практичних ситуаціях, в т.ч. бізнесу у сфері послуг |
| ЗК 3 | Здатність спілкуватися державною мовою у сфері професійної діяльності. |

| | |
|---|--|
| ЗК 4 | Здатність спілкуватися іноземною мовою. |
| ЗК 5 | Навички використання інформаційних і комунікаційних технологій. |
| ЗК 6 | Здатність до пошуку, оброблення та аналізу інформації з різних джерел. |
| ЗК 7 | Здатність працювати в команді. |
| ЗК 8 | Здатність виявляти ініціативу та підприємливість. |
| ЗК 9 | Прагнення до збереження навколишнього середовища. |
| ЗК 10 | Здатність діяти відповідально та свідомо. |
| ЗК 11 | Здатність реалізувати свої права і обов'язки як члена суспільства, усвідомлювати цінності громадянського (вільного демократичного) суспільства та необхідність його сталого розвитку, верховенства права, прав і свобод людини і громадянина в Україні. |
| ЗК 12 | Здатність зберігати та примножувати моральні, культурні, наукові цінності і досягнення суспільства на основі розуміння історії та закономірностей розвитку предметної області, її місця у загальній системі знань про природу і суспільство та у розвитку суспільства, техніки і технологій, використовувати різні види та форми рухової активності для активного відпочинку та ведення здорового способу життя. |
| Спеціальні (фахові) компетентності | |
| Шифр | Зміст |
| СК 1 | Критичне осмислення теоретичних засад підприємницької, торговельної та біржової діяльності. |
| СК 2 | Здатність обирати та використовувати відповідні методи, інструментарій для обґрунтування рішень щодо створення та функціонування бізнесу, в т.ч. у сфері послуг, підприємницьких, торговельних і біржових структур. |
| СК 3 | Здатність здійснювати діяльність у взаємодії суб'єктів ринкових відносин. |
| СК 4 | Здатність застосовувати інноваційні підходи в діяльності підприємницьких (зокрема, з числа бізнесу у сфері послуг), торговельних і біржових структур. |
| СК 5 | Здатність визначати та оцінювати характеристики товарів і послуг у сфері бізнесу, підприємницькій, торговельній, біржовій діяльності. |

| | |
|---|--|
| СК 6 | Здатність здійснювати діяльність з дотриманням вимог нормативно-правових документів, у сфері підприємницької, торговельної та біржової діяльності, а також бізнесу у сфері послуг. |
| СК 7 | Здатність визначати і виконувати професійні завдання з організації діяльності бізнесу, в т. ч. у сфері послуг, підприємницьких, торговельних і біржових структур. |
| СК 8 | Здатність застосовувати основи обліку та оподаткування у бізнесі, в т. ч. у сфері послуг, підприємницькій, торговельній, біржовій діяльності. |
| СК 9 | Здатність до організації зовнішньоекономічної діяльності бізнесу, в т. ч. у сфері послуг, підприємницьких, торговельних і біржових структур. |
| СК 10 | Здатність до бізнес-планування, оцінювання кон'юнктури ринків і результатів діяльності бізнесу, в т. ч. у сфері послуг, підприємництва, торгівлі та біржової практики з урахуванням ризиків. |
| СК 11 | Здатність до прийняття рішень щодо організації та ведення бізнесу, в т. ч. у сфері послуг, підприємництва та торгівлі в умовах ризику та невизначеності. |
| СК12 | Здатність до аналізу, планування та управління грошовими потоками та фінансово-економічними результатами бізнесу, в т. ч. у сфері послуг, підприємницьких, торговельних і біржових структур. |
| СК13 | Здатність застосовувати сучасні інформаційні, комунікаційні та інтелектуальні технології в управлінні діяльністю суб'єктів підприємництва, в т. ч. у сфері послуг, торговельних і біржових структур. |
| 6. Програмні результати навчання | |
| Шифр | Зміст |
| ПРН 1 | Використовувати базові знання з підприємництва, торгівлі і біржової діяльності й уміння критичного мислення, аналізу та синтезу в професійних цілях. |
| ПРН 2 | Застосовувати набуті знання для виявлення, постановки та вирішення завдань за різних практичних ситуацій у бізнесі, в т. ч. у сфері послуг, підприємницькій, торговельній та біржовій діяльності. |

| | |
|--------|--|
| ПРН 3 | Мати навички письмової та усної професійної комунікації державною й іноземною мовами. |
| ПРН 4 | Використовувати сучасні комп'ютерні і телекомунікаційні технології обміну та розповсюдження професійно спрямованої інформації у сфері підприємництва, торгівлі та біржової діяльності. |
| ПРН 5 | Організовувати пошук, самостійний відбір, якісну обробку інформації з різних джерел для формування банків даних у сфері підприємництва, торгівлі та біржової діяльності. |
| ПРН 6 | Вміти працювати в команді, мати навички міжособистісної взаємодії, які дозволяють досягати професійних цілей. |
| ПРН 7 | Демонструвати підприємливість в різних напрямках професійної діяльності та брати відповідальність за результати. |
| ПРН 8 | Застосовувати одержані знання й уміння для ініціювання та реалізації заходів у сфері збереження навколишнього природного середовища, охорони праці і здійснення безпечної діяльності підприємницьких, торговельних та біржових структур. |
| ПРН 9 | Знати вимоги до діяльності за спеціальністю, зумовлені необхідністю забезпечення сталого розвитку України, її зміцнення як демократичної, соціальної і правової держави. |
| ПРН 10 | Демонструвати здатність діяти соціально відповідально на основі етичних, культурних, наукових цінностей і досягнень суспільства. |
| ПРН 11 | Демонструвати базові й структуровані знання у сфері підприємництва, торгівлі та біржової діяльності для подальшого використання на практиці, зокрема у бізнесі, в т. ч. у сфері послуг. |
| ПРН 12 | Володіти методами та інструментарієм для обґрунтування управлінських рішень щодо створення й функціонування бізнесу, в т. ч. у сфері послуг, підприємницьких, торговельних і біржових структур. |
| ПРН 13 | Використовувати знання форм взаємодії суб'єктів ринкових відносин для забезпечення діяльності підприємницьких, торговельних та біржових структур. |
| ПРН 14 | Вміти застосовувати інноваційні підходи у бізнесі, |

| | |
|--------|--|
| | в т. ч. у сфері послуг, підприємницькій, торговельній та біржовій діяльності. |
| ПРН 15 | Оцінювати характеристики товарів і послуг у сфері бізнесу, підприємницькій, торговельній та біржовій діяльності за допомогою сучасних методів. |
| ПРН 16 | Знати основи нормативно-правового забезпечення діяльності підприємницьких, торговельних та біржових структур, а також бізнесу, в т. ч. у сфері послуг, і застосовувати їх на практиці. |
| ПРН 17 | Вміти вирішувати професійні завдання з організації діяльності бізнесу, в т. ч. у сфері послуг, підприємницьких, торговельних і біржових структур, розв'язувати проблеми у кризових ситуаціях з урахуванням зовнішніх і внутрішніх впливів. |
| ПРН 18 | Знати основи обліку та оподаткування у бізнесі, в т. ч. у сфері послуг, у підприємницькій, торговельній і біржовій діяльності. |
| ПРН 19 | Застосовувати знання й уміння для забезпечення ефективної організації зовнішньоекономічної діяльності бізнесу, в т. ч. у сфері послуг, підприємницьких, торговельних і біржових структур з урахуванням ринкової кон'юнктури та чинних правових норм. |
| ПРН 20 | Знати основи бізнес-планування, оцінювання кон'юнктури ринків та результатів діяльності бізнесу, в т. ч. у сфері послуг, підприємницьких, торговельних і біржових структур з урахуванням ризиків. |
| ПРН 21 | Демонструвати здатність до прийняття рішень щодо організації та веденні бізнесу, в т. ч. у сфері послуг, підприємництва та торгівлі в умовах ризику і невизначеності. |
| ПРН 22 | Застосовувати методи та інструменти аналізу, планування та управління грошовими потоками та фінансово-економічними результатами бізнесу, в т. ч. у сфері послуг, підприємницьких, торговельних і біржових структур. |
| ПРН 23 | Застосовувати сучасні інформаційні, комунікаційні та інтелектуальні технології в управлінні діяльністю суб'єктів підприємництва, в т. ч. у сфері послуг, торговельних і біржових структур. |
| | |

| 7. Форма атестації здобувачів вищої освіти | |
|---|--|
| Форми атестації здобувачів вищої освіти | Атестація зі спеціальності здійснюється у формі атестаційних екзаменів з економічної теорії та з фахових дисциплін |
| Вимоги до атестаційного екзамену | <p>Атестаційні екзамени передбачають оцінювання результатів навчання, визначених стандартом та ОП і проводяться у письмовій формі на відкритому засіданні екзаменаційної комісії із застосуванням засобів цифрової фіксації (відеозапису).</p> <p>Порядок засідання екзаменаційної комісії та графік атестаційних екзаменів затверджується наказом ЧНУ ім. П. Могили і завчасно поширюється серед студентів.</p> <p>Атестаційний екзамен з економічної теорії охоплює питання теоретичного характеру щодо сутності та змісту явищ, основних термінів, понять, економічних показників і методів їх визначення, а також задачі та розрахункові завдання за тематикою нормативних дисциплін (зокрема мікроекономіка та макроекономіка).</p> <p>Атестаційний екзамен з фахових дисциплін є засобом об'єктивного контролю якості вищої освіти фахової підготовки студентів і засвідчує рівень, на якому випускник оволодів необхідними теоретичними знаннями і навичками їх практичного застосування в конкретних умовах. Завдання атестаційного екзамену передбачають поєднання теоретичної частини (тестові завдання) і практичної (розв'язання ситуаційних задач) з передбачених випусковою кафедрою фахових дисциплін, що дозволяє перевірити сформованість відповідних умінь та навичок.</p> |
| 8. Вимоги до наявності системи внутрішнього забезпечення якості вищої освіти | |
| Принципи та процедури забезпечення якості освіти | <p>Принципи забезпечення якості освіти:</p> <ul style="list-style-type: none"> – принцип відповідності європейським стандартам і рекомендаціям з якості вищої освіти (ESG-2015); – принцип відповідності якості вищої освіти національним стандартам вищої освіти; – принцип синергічного ефекту між політикою забезпечення якості освіти ЧНУ ім. Петра Могили та процесами забезпечення якості освіти кафедри |

| | |
|---|--|
| | <p>економіки та підприємництва факультету економічних наук;</p> <ul style="list-style-type: none"> – принцип студентоцентрованого навчання та викладання; – принцип забезпечення досягнення об'єктивності оцінювання знань студентів; – принцип єдності освіти і науки; – принцип дотримання академічної доброчесності. <p>Процедурами забезпечення якості освіти є:</p> <ul style="list-style-type: none"> – моніторинг і періодичний перегляд освітньої програми; – залучення роботодавців до формування освітньої програми та реалізації освітнього процесу; – участь студентів у формуванні освітньої програми; – налагодження партнерських взаємовідносин з органами студентського самоврядування, випускниками тощо; – налагодження міжнародних зв'язків та провадження міжнародної діяльності в галузі освіти та науки за ОП; – моніторинг академічних досягнень здобувачів освіти; – моніторинг якості кадрового складу ОП; – підвищення рівня професійної компетентності та майстерності науково-педагогічних працівників; – забезпечення наявності необхідних ресурсів, в т.ч. інформаційних систем для ефективної організації та провадження освітнього процесу; – організація педагогічної діяльності та навчання здобувачів освіти на засадах академічної доброчесності. |
| <p>Моніторинг і періодичний перегляд програм</p> | <p>Поточний моніторинг і періодичний перегляд освітньої програми з метою оцінювання актуальності її змісту, відповідності сучасним вимогам і запитами ринку праці; навчального навантаження здобувачів вищої освіти. Аналіз працевлаштування випускників спеціальності та їх задоволеність рівнем професійної підготовки, анкетування студентів щодо очікувань, потреб і задоволення щодо змісту і реалізації ОП.</p> |

| | |
|---|--|
| | <p>Оцінюється рівень підготовки студентів представниками баз практики і потенційними роботодавцями, які безпосередньо долучаються до перегляду та оновлення ОП.</p> <p>Програма переглядається і оновлюється до початку нового навчального року.</p> |
| <p align="center">Щорічне оцінювання здобувачів вищої освіти</p> | <p>Оцінювання результатів навчання здобувачів здійснюється під час проведення контрольних заходів. Контрольні заходи передбачають поточний, проміжний та підсумковий контроль знань студентів, а також підсумкову атестацію.</p> <p>Оцінювання здобувачів вищої освіти базується на засадах студентоцентрованого навчання:</p> <ul style="list-style-type: none"> – критерії та методи оцінювання, а також критерії виставлення оцінок оприлюднюються заздалегідь; – оцінювання здобувачів вищої освіти є послідовним, прозорим і проводиться відповідно до встановлених процедур; – оцінювання дозволяє здобувачам продемонструвати, наскільки вони досягли запланованих навчальних результатів. Студенти отримують зворотний зв'язок, який за потреби супроводжується порадами щодо навчального процесу; – існують процедури подання письмової апеляції з боку студентів. |
| <p align="center">Дотримання академічної добročесності</p> | <p>Академічна добročесність спеціальності є складовою та невід'ємною частиною системи забезпечення якості освітньої та наукової діяльності окресленою «Положенням про академічну добročесність в ЧНУ імені Петра Могили»: https://chmnu.edu.ua/wp-content/uploads/2017/06/Polozhennya_pro_akademichnu_dobrochesnist._Poryadok_perevirki_akademichnih_tekstiv_na_plagiat_.pdf</p> <p>Заходи щодо академічної добročесності та запобігання академічному плагіату полягають у такому:</p> <ul style="list-style-type: none"> – інформування здобувачів вищої освіти й академічної спільноти про необхідність дотримання принципів академічної добročесності; – прослуховування курсів і тренінгів з академічної добročесності для здобувачів вищої |

| | |
|---|--|
| | <p>освіти;</p> <ul style="list-style-type: none"> – організація заходів з популяризації основ інформаційної культури та академічної доброчесності; – перевірка оригінальності тексту академічних і наукових робіт на виявлення текстових запозичень і збігів, в т.ч. за допомогою спеціального програмного забезпечення; – організація відеозйомки атестаційних екзаменів здобувачів вищої освіти; – застосування методів академічної відповідальності. |
| Кадрове забезпечення | <p>Науково-педагогічні працівники, які забезпечують реалізацію освітньо-професійної програми відповідають основному фокусу ОП і спеціальності, або ж окремих її компонентів, мають необхідний стаж педагогічної роботи та/або досвід практичної роботи. В процесі організації навчального процесу залучаються експерти та управлінці зі сфери економіки та бізнесу, підприємництва, торгівлі та біржової діяльності.</p> |
| Матеріально-технічне забезпечення | <p>Матеріально-технічне забезпечення відповідає ліцензійним вимогам щодо надання освітніх послуг у сфері вищої освіти і є достатнім для забезпечення якості освітнього процесу. Стан приміщень засвідчено санітарно-технічними паспортами, що відповідають існуючим нормативним актам. Комп'ютерні класи оснащені технікою та відповідним фаху програмним забезпеченням, спеціалізованими програмними комплексами. Студенти мають вільний доступ до мережі Інтернет через бездротовий зв'язок Wi-Fi.</p> |
| Інформаційне та навчально-методичне забезпечення | <p>Інформаційне та навчально-методичне забезпечення освітньої програми з підготовки бакалаврів зі спеціальності 076 «Підприємництво, торгівля та біржова діяльність» відповідає ліцензійним вимогам, має актуальний змістовий контент, базується на сучасних інформаційно-комунікаційних технологіях.</p> <p>Інформаційне та навчально-методичне забезпечення охоплює:</p> <ul style="list-style-type: none"> – розробку освітньо-професійних програм, навчальних планів, робочих навчальних програм; – розробку методичних посібників, вказівок і |

| | |
|--|--|
| | <p>рекомендацій за компонентами ОПП;</p> <ul style="list-style-type: none"> – розробку методичних матеріалів, що забезпечують навчальний процес: практичні, лабораторні, індивідуальні заняття зі студентами, їх самостійну роботу (плани-завдання, списки пропонованої літератури, перелік тем для самостійного опрацювання, перелік довідкової літератури тощо); – розробку контрольних завдань і тестів до контрольних робіт; – розробку комплектів матеріалів для проведення заліків і екзаменів; – розробку та розміщення на платформі Moodle 3.9. ЧНУ ім. П. Могили електронних посібників, методичних вказівок, навчальних матеріалів, конспектів лекцій, презентацій, авторських дидактичних відео- та аудіо- матеріалів, тестів, вправ і завдань. <p>У ЧНУ ім. Петра Могили функціонує потужна система бібліотечно-інформаційного забезпечення. Використовуючи спектр функцій системи LitPro (власна розробка), усі користувачі бібліотеки (студенти, викладачі, науковці) можуть отримати динамічну інформацію щодо наявності базової, іншої рекомендованої літератури та її розміщення, а також мають можливість здійснювати доступ до оцифрованих повнотекстових копій навчальної та методичної літератури, наявності авторських розробок (підручників, навчальних посібників, методичних матеріалів) професорсько-викладацького складу.</p> |
| <p>9. Академічна мобільність</p> | |
| <p>Національна кредитна мобільність</p> | <p>На основі двосторонніх договорів між Чорноморським національним університетом та університетами України: Національний університет «Києво-Могилянська академія», Національний університет «Острозька академія».</p> |
| <p>Міжнародна кредитна мобільність</p> | <p>На основі двосторонніх договорів між ЧНУ ім. П. Могили та вищими навчальними закладами країн-партнерів:</p> <p>Університет Саарланда (м. Саарбрюккен, Німеччина), Університет Ка`Фоскарі (м. Венеція, Італія), Університет Кадіс (м. Кадіс, Іспанія), Поморська Академія (м. Слупськ, Польща),</p> |

| | |
|---|---|
| | Університет Норд (м. Буде, Норвегія), Академія туризму Анталії (м. Анталія, Туреччина), Міжнародний університет Шіллера (м. Хайдельберг, Німеччина), Університет св. Марка і Джона (м. Плімут, Велика Британія), Карлов університет (м. Прага, Чехія), Віденський економічний університет (м. Відень, Австрія), Міжнародній академії ім. М. Балудянського (Братислава, Словаччина), Міжнародний університет Річмонд (м. Лондон, Велика Британія). |
| Навчання іноземних здобувачів вищої освіти | Можливе |

2. Компоненти освітньої-професійної програми

2.1.Перелік компонент ОП

| Код н/д | Компоненти освітньої програми | Обсяг кредитів | Форма підсумкового контролю |
|---|--|----------------|-----------------------------|
| 1. Обов'язкові компоненти ОП (нормативні навчальні дисципліни) | | | |
| 1.1. Цикл загальної підготовки | | | |
| ОЗП 01 | Історія та культура України | 4 | залік |
| ОЗП 02 | Філософія | 3 | залік |
| ОЗП 03 | Українська мова (за професійним спрямуванням) | 3 | залік |
| ОЗП 04 | Іноземна мова (англійська) | 5 | залік |
| ОЗП 05 | Інформаційні технології | 3 | залік |
| ОЗП 06 | Безпека життєдіяльності (безпека життєдіяльності, основи охорони праці) | 3 | диф.залік |
| ОЗП 07 | Системи технології | 4 | залік |
| | Кредитів по циклу | 25 | |
| 1.2. Цикл професійної підготовки | | | |
| ОПП 01 | Основи економічної теорії | 6 | екзамен |
| ОПП 02 | Мікроекономіка | 5 | екзамен |
| ОПП 03 | Макроекономіка | 5 | екзамен |
| ОПП 04 | Історія економіки та економічної думки | 3 | екзамен |
| | Математика для економістів: | | |
| ОПП 05 | вища математика для економістів | 5 | екзамен |
| ОПП 06 | теорія ймовірностей для економістів | 5 | екзамен |
| | Економіко-математичні методи: | | |
| ОПП 07 | оптимізаційні методи та моделі | 5 | екзамен |
| ОПП 08 | економетрика | 4 | екзамен |
| ОПП 09 | Міждисциплінарна курсова робота з економічної теорії | 3 | |
| ОПП 10 | Економіка підприємства | 6 | екзамен |
| ОПП 11 | Менеджмент | 5 | екзамен |
| ОПП 12 | Маркетинг | 5 | екзамен |
| ОПП 13 | Гроші та кредит | 4 | залік |
| ОПП 14 | Фінанси | 4 | екзамен |
| ОПП 15 | Бухгалтерський облік (загальна теорія) | 5 | екзамен |
| ОПП 16 | Аудит | 4 | екзамен |
| ОПП 17 | Міжнародна економіка | 3 | екзамен |
| ОПП 18 | Статистика | 4 | екзамен |
| ОПП 19 | Інформаційні технології в управлінні діяльністю суб'єктів підприємництва | 3,5 | залік |
| ОПП 20 | Податкова система | 4 | екзамен |
| ОПП 21 | Фінансова діяльність суб'єктів підприємництва | 3 | екзамен |
| ОПП 22 | Економіка праці та соціально-трудові відносини | 3 | екзамен |
| ОПП 23 | Регіональна економіка | 4 | екзамен |
| ОПП 24 | Економічний аналіз | 4 | залік |
| ОПП 25 | Бізнес-планування та бізнес-процеси у сфері послуг | 5 | екзамен |
| ОПП 26 | Управління ризиками у сфері послуг | 3,5 | залік |

| | | | |
|---------------------------------------|---|------------|-------------------|
| ОПП 27 | Управління бізнесом у сфері послуг | 5 | екзамен |
| ОПП 28 | Біржова діяльність і біржовий ринок | 5 | екзамен |
| ОПП 29 | Управління персоналом | 3 | залік |
| ОПП 30 | Національна економіка | 4 | екзамен |
| ОПП 31 | Товарознавство та декларування товарів | 3 | екзамен |
| ОПП 32 | Економіка та організація торгівлі | 5 | екзамен |
| ОПП 33 | Технології продажів | 4 | екзамен |
| ОПП 34 | Міждисциплінарна курсова робота з підприємництва і торгівлі | 3 | диф.залік |
| ОПП 35 | Міждисциплінарна курсова робота з управління бізнесом у сфері послуг | 3 | диф.залік |
| ОПП 36 | Навчальна практика | 3 | диф.залік |
| ОПП 37 | Виробнича практика | 3 | диф.залік |
| ОПП 38 | Виробнича практика – 2 | 3 | диф.залік |
| | Загальний обсяг обов'язкових компонент | 155 | |
| | Всього за нормативною частиною | 180 | |
| 2. Вибіркові компоненти ОП | | | |
| 2.1. Цикл загальної підготовки | | | |
| ВЗП 01 | Дисципліна 1 ¹ | 3 | залік |
| ВЗП 02 | Дисципліна 2 ¹ | 3 | залік |
| ВЗП 03 | Дисципліна 3 ¹ | 3 | залік |
| | Як дисципліна 1: | | |
| | Цивільне та господарське законодавство | | |
| | Трудове право | | |
| | Як дисципліна 2: | | |
| | Соціологія | | |
| | Політологія | | |
| | Логіка | | |
| | Корпоративна соціальна відповідальність | | |
| | Екологія | | |
| | Як дисципліна 3: | | |
| | Етика | | |
| | Естетика | | |
| | Риторика | | |
| | ¹ здобувачі обирають по одній дисципліні з переліку запропонованих альтернатив | | |
| ВЗП 04 | Дисципліна 4 ² | 16 | залік, екзамен |
| | Англійська мова (за професійним спрямуванням) | | |
| | Іноземна мова (англійська) - 2 | | |
| | ² здобувачі обирають курс англійської мови за професійним спрямуванням чи загальної підготовки | | |
| ВЗП 05 | Дисципліна 5 ³ | | залік |
| | Фізичне виховання (за видами спортивних секцій) | | |
| | ³ здобувачі обирають вид спортивних секцій з широкого спектру наявних в університеті | | |
| | Кредитів по циклу | 25 | |

| 2.2. Цикл професійної підготовки | | | |
|---|--|------------|---------|
| ВПШ 01 | Дисципліна 1 (Тренінг-курс) ⁴ | 4 | залік |
| | Бізнес-комунікації | | |
| | Рекламна діяльність у сфері послуг | | |
| | PR і брендинг у сфері послуг | | |
| ВПШ 02 | Дисципліна 2 (Тренінг-курс) ⁴ | 6 | екзамен |
| | Інтернет-торгівля та SMM | | |
| | Е-підтримка споживачів у сфері послуг | | |
| | Бізнес у сфері високих технологій | | |
| ВПШ 03 | Дисципліна 3 ⁴ | 6 | екзамен |
| | Стандартизація та сертифікація у сфері послуг | | |
| | Управління якістю у сфері послуг | | |
| | Інноваційна діяльність у сфері послуг | | |
| ВПШ 04 | Дисципліна 4 ⁴ | 6 | екзамен |
| | Зовнішньоекономічна діяльність у сфері послуг | | |
| | Міжнародна торгово-посередницька діяльність | | |
| | Експорт послуг | | |
| | ⁴ здобувачі обирають по одній дисципліні з переліку запропонованих у блоках альтернатив | | |
| ВПШ 05 | Дисципліна 5 ⁵ | 6 | залік |
| ВПШ 06 | Дисципліна 6 (тренінг-курс) ⁵ | 3 | залік |
| ВПШ 07 | Дисципліна 7 (тренінг-курс) ⁵ | 4 | залік |
| | Консалтингові послуги | | |
| | Страхові послуги | | |
| | Банківські операції та послуги | | |
| | HoReCa-бізнес | | |
| | Туроперейтинг і екскурсійна діяльність | | |
| | Івент-менеджмент | | |
| | Виставковий бізнес | | |
| | Фешн-індустрія та б'юті-бізнес | | |
| | Логістика і транспортні послуги | | |
| | ⁵ здобувачі обирають 1 дисципліну і 2 тренінг-курси з переліку запропонованих у блоці альтернатив | | |
| | Кредитів по циклу | 35 | |
| | Всього обсяг вибіркового компонента | 60 | |
| | Загальний обсяг програми | 240 | |

2.2. Структурно-логічна схема освітнього процесу

Структурно-логічна схема підготовки здобувачів вищої освіти за освітньо-професійною програмою «Бізнес у сфері послуг» спеціальності 076 «Підприємництво, торгівля та біржова діяльність» першого (бакалаврського) рівня вищої освіти відображає наукове і методичне обґрунтування процесу реалізації освітньо-професійної програми (послідовність вивчення окремих компонент – навчальних дисциплін – за їх циклами протягом терміну програми, форми і періодичність виконання індивідуальних і самостійних завдань, проведення контролю тощо).

Структурно-логічна схема підготовки здобувачів вищої освіти за освітньо-професійною програмою «Бізнес у сфері послуг» спеціальності 076 «Підприємництво, торгівля та біржова діяльність» першого (бакалаврського) рівня вищої освіти наведена у додатках та забезпечує: стандарт якості освіти; системний підхід до взаємозв'язку викладання дисциплін; логіку структури викладання дисциплін; прозорість і доступність інформаційного супроводу технології навчання; врахування послідовності накопичення знань та інформації при підготовці фахівців; адаптаційні можливості фаху щодо змін зовнішнього середовища, зокрема, на ринку праці.

Програма підготовки здобувачів вищої освіти за освітньо-професійною програмою «Бізнес у сфері послуг» спеціальності 076 «Підприємництво, торгівля та біржова діяльність» першого (бакалаврського) рівня вищої освіти загальним обсягом 240 кредитів ECTS передбачає оволодіння студентами 51 навчальними дисциплінами, підготовку трьох міждисциплінарних курсових робіт, проходження навчальної та двох виробничих практик, а також проведення підсумкової атестації у формі атестаційних екзаменів з економічної теорії та фахових дисциплін.

Обов'язкова частина освітньої програми має обсяг 180 кредитів ECTS (75 % ОП) і включає 39 дисциплін (162 кредити), з яких 7 дисциплін (25 кредитів) – загальної підготовки та 32 дисципліни (137 кредитів) – професійної підготовки; три міждисциплінарні курсові роботи (9 кредитів – по 3 кредити кожна); начальна та дві виробничі практики (9 кредитів – по 3 кредити кожна).

Вибіркова частина навчального плану має обсяг 60 кредитів ECTS (25 % ОП) і включає дисципліни вільного вибору студентів циклу загальної підготовки (25 кредитів) та дисципліни за вибором студентів циклу професійної підготовки (35 кредитів). При цьому 3 дисципліни циклу загальної підготовки обираються здобувачами із обираються здобувачами у блоках із 3-5 альтернатив; вибіркового курсу іноземної мови обсягом 16 кредитів обирається між англійською за професійним спрямуванням та іноземною мовою (англійською); фізичне виховання проводиться за видами спортивних секцій, які здобувачі обирають за бажанням з переліку запропонованих факультетом фізичного виховання та спорту. У циклі професійної підготовки здобувачі обирають серед запропонованих альтернатив 3 лекційних дисципліни та 1 тренінг-курс щодо провадження бізнесу у сфері послуг, в цілому; а також 1 лекційну дисципліну та 2 тренінг-курси щодо провадження бізнесу за окремими видами послуг.

Таким чином реалізується принцип студентоцентричного навчання та забезпечується формування індивідуальної освітньої траєкторії здобувачів за ОП.

Пояснювальна записка

Таблиця 1

Матриця відповідності визначених Стандартом компетентностей дескрипторам НРК (за 6-м рівнем, бакалаврським) зі спеціальності 076 «Підприємництво, торгівля та біржова діяльність» за освітньою програмою Бізнес у сфері послуг

| Компетентності | Класифікація компетентностей за НРК | Знання | Уміння | Комунікація | Автономія та відповідальність |
|--------------------------------|---|---|---|--|--|
| | | Зн1 Концептуальні знання, набуті у процесі навчання та професійної діяльності, включаючи певні знання сучасних досягнень | Ум1 Розв'язання складних непередбачуваних задач і проблем у спеціалізованих сферах професійної діяльності та/або навчання, що передбачає збирання та інтерпретацію інформації (даних), вибір методів та інструментальних засобів, застосування інноваційних підходів | К1 Донесення до фахівців і нефахівців інформації, ідей, проблем, рішень та власного досвіду в галузі професійної діяльності | АВ1 Управління комплексними діями або проектами, відповідальність за прийняття рішень у непередбачуваних умовах |
| | | Зн2 Критичне осмислення основних теорій, принципів, методів і понять у навчанні та професійній діяльності | К2 Здатність ефективно формувати комунікаційну стратегію | АВ2 Відповідальність за професійний розвиток окремих осіб та/або груп осіб | АВ3 Здатність до подальшого навчання з високим рівнем автономності |
| Загальні компетентності | | | | | |
| | ЗК1. Здатність до абстрактного мислення, аналізу та синтезу. | Зн2 | Ум1 | | АВ3 |
| | ЗК2. Здатність застосовувати отримані знання в практичних ситуаціях. | Зн1 | Ум1 | К2 | АВ1 |
| | ЗК3. Здатність спілкуватися державною мовою як усно, так і письмово. | Зн1 | | К2 | |
| | ЗК4. Здатність спілкуватися іноземною мовою. | Зн1 | Ум1 | К2 | АВ3 |
| | ЗК5. Навички використання інформаційних і комунікаційних технологій. | Зн1 | Ум1 | К1 | АВ1 |
| | ЗК6. Здатність до пошуку, оброблення та аналізу інформації з різних джерел. | Зн1 | Ум1 | | АВ1 |

| | | | | |
|---|------------|------------|-----------|-------------|
| ЗК 7. Здатність працювати в команді. | Зн2 | Ум1 | К2 | АВ2 |
| ЗК 8. Здатність виявляти ініціативу та підприємливість. | Зн2 | Ум1 | К1 | |
| ЗК 9. Прагнення до збереження навколишнього середовища. | Зн1 | Ум1 | К1 | АВ1 |
| ЗК 10. Здатність діяти відповідально та свідомо. | Зн2 | Ум1 | | АВ 3 |
| ЗК 11. Здатність реалізувати свої права і обов'язки як члена суспільства, усвідомлювати цінності громадянського (вільного демократичного) суспільства та необхідність його сталого розвитку, верховенства права, прав і свобод людини і громадянина в Україні. | Зн2 | Ум1 | К2 | АВ3 |
| ЗК 12. Здатність зберігати та примножувати моральні, культурні, наукові цінності і досягнення суспільства на основі розуміння історії та закономірностей розвитку предметної області, її місця у загальній системі знань про природу і суспільство та у розвитку суспільства, техніки і технологій, використовувати різні види та форми рухової активності для активного відпочинку та ведення здорового способу життя. | Зн1 | Ум1 | | АВ3 |
| Спеціальні (фахові) компетентності | | | | |
| СК1. Критичне осмислення теоретичних засад підприємницької, торговельної та біржової діяльності. | Зн2 | Ум1 | | АВ1 |
| СК2. Здатність обирати та використовувати відповідні методи, інструментарій для обґрунтування рішень щодо створення, | Зн2 | Ум1 | К1 | АВ2 |

| | | | | |
|--|------------|------------|-----------|------------|
| функціонування підприємницьких, торговельних і біржових структур. | | | | |
| СК3. Здатність здійснювати діяльність у взаємодії суб'єктів ринкових відносин. | Зн1 | Ум1 | | АВ1 |
| СК4. Здатність застосовувати інноваційні підходи в діяльності підприємницьких, торговельних та біржових структур. | Зн1 | Ум1 | К1 | АВ1 |
| СК5. Здатність визначати та оцінювати характеристики товарів і послуг в підприємницькій, торговельній, біржовій діяльності. | Зн1 | Ум1 | К1 | АВ1 |
| СК 6. Здатність здійснювати діяльність з дотриманням вимог нормативно-правових документів у сфері підприємницької, торговельної та біржової діяльності. | Зн1 | Ум1 | | АВ1 |
| СК 7. Здатність визначати і виконувати професійні завдання з організації діяльності підприємницьких, торговельних та біржових структур. | Зн2 | Ум1 | К2 | АВ2 |
| СК 8. Здатність застосовувати основ обліку та оподаткування в підприємницькій, торговельній, біржовій діяльності. | Зн1 | Ум1 | | |
| СК 9. Здатність до організації зовнішньоекономічної діяльності підприємницьких, торговельних і біржових структур. | Зн1 | Ум1 | | АВ3 |
| СК 10. Здатність до бізнес-планування, оцінювання кон'юнктури ринків і результатів діяльності у сфері підприємництва, торгівлі та біржової практики з урахуванням ризиків. | Зн1 | Ум1 | К1 | АВ1 |
| СК 11. Здатність до прийняття рішень щодо організації та веденні бізнесу у сфері послуг, підприємництва та торгівлі в умовах ризику та невизначеності. | Зн1 | Ум1 | К1 | АВ1 |

| | | | | |
|--|------------|------------|-----------|------------|
| СК 12. Здатність до аналізу, планування та управління грошовими потоками та фінансово-економічними результатами бізнесу у сфері послуг, підприємницьких, торговельних і біржових структур. | Зн1 | Ум1 | К1 | АВ1 |
| СК 13. Здатність застосовувати сучасні інформаційні комунікації та інтелектуальні технології в управлінні діяльністю суб'єктів підприємництва в тому числі у сфері послуг, торговельних і біржових структур. | Зн1 | Ум1 | К2 | АВ2 |

| | | | | | | | | | | | | | | | | | | | | | | | |
|---|---|---|--|--|--|--|--|--|--|--|--|--|--|--|--|--|--|--|--|--|--|--|--|
| 17. Вміти вирішувати професійні завдання з організації діяльності підприємницьких, торговельних, біржових структур і розв'язувати проблеми у кризових ситуаціях з урахуванням зовнішніх та внутрішніх впливів. | + | | | | | | | | | | | | | | | | | | | | | | |
| 18. Знати основи обліку та оподаткування в підприємницькій, торговельній і біржовій діяльності. | + | | | | | | | | | | | | | | | | | | | | | | |
| 19. Застосовувати знання й уміння для забезпечення ефективної організації зовнішньоекономічної діяльності підприємницьких, торговельних та біржових структур з урахуванням ринкової кон'юнктури і діючих правових норм. | + | + | | | | | | | | | | | | | | | | | | | | | |
| 20. Знати основи бізнес-планування, оцінювання кон'юнктури ринків та результатів діяльності підприємницьких, торговельних і біржових структур з урахуванням ризиків. | + | | | | | | | | | | | | | | | | | | | | | | |
| 21. Демонструвати здатність до прийняття рішень щодо організації та веденні бізнесу у сфері послуг, підприємництва та торгівлі в умовах ризику та невизначеності. | + | | | | | | | | | | | | | | | | | | | | | | |
| 22. Застосовувати методи та інструменти аналізу, планування та управління грошовими потоками та фінансово-економічними результатами бізнесу у сфері послуг, підприємницьких, торговельних і біржових структур. | + | | | | | | | | | | | | | | | | | | | | | | |
| 23. Застосовувати сучасні інформаційні комунікації та інтелектуальні технології в управлінні діяльністю суб'єктів підприємництва в тому числі у сфері послуг, торговельних і біржових структур. | + | | | | | | | | | | | | | | | | | | | | | | |

| № | Освітні компоненти (дисципліни) | Компетентності | | | | | | | | | | | | | | | | | | | | | | | | |
|----|--|-------------------------|---------|---------|---------|---------|---------|---------|---------|---------|----------|----------|----------|------------------------------------|---------|---------|---------|---------|---------|---------|---------|---------|----------|----------|----------|----------|
| | | Загальні компетентності | | | | | | | | | | | | Спеціальні (фахові) компетентності | | | | | | | | | | | | |
| | | ЗК 1 | ЗК 2 | ЗК 3 | ЗК 4 | ЗК 5 | ЗК 6 | ЗК 7 | ЗК 8 | ЗК 9 | ЗК 10 | ЗК 11 | ЗК 12 | СК 1 | СК 2 | СК 3 | СК 4 | СК 5 | СК 6 | СК 7 | СК 8 | СК 9 | СК 10 | СК 11 | СК 12 | СК 13 |
| 6 | теорія ймовірностей для економістів | + | + | | | | + | | | | | | | | + | | | | | | | | | | + | |
| | Економіко-математичні методи: | | | | | | | | | | | | | | | | | | | | | | | | | |
| 7 | оптимізаційні методи та моделі | + | + | | | | + | | | | | | | | + | | | | | | | | | | | + |
| 8 | економетрика | + | + | | | | + | | | | | | | | + | | | | | | | | | | | + |
| 9 | Міждисциплінарна курсова робота з економічної теорії | + | + | + | + | + | + | | | | | | + | + | + | + | + | | | | | | | | | |
| 10 | Економіка підприємства | + | + | | | | | | + | | | | | | + | | | | | + | | | | + | | |
| 11 | Менеджмент | + | | | | + | | + | + | | | | | + | + | | | | | + | | | + | | | |
| 12 | Маркетинг | + | | | | + | | + | + | | | | | | | | + | + | | | | | + | | | |
| 13 | Гроші та кредит | + | + | | | | + | | | | | | | + | | + | | | | | | + | | | | |
| 14 | Фінанси | + | + | | | | + | | | | | | | + | + | + | | | | | + | | | | + | |
| 15 | Бухгалтерський облік (загальна теорія) | | + | | | | + | | | | | + | | | | | | | + | + | + | | | | | |
| 16 | Аудит | | + | | | | + | | | | | + | | | | | | | + | | + | | | + | + | |
| 17 | Міжнародна економіка | + | | | | | + | | | | | | | + | + | | | | | | | + | | + | | |
| 18 | Статистика | + | + | | | | + | | | | | | | | + | | | | | | | | | + | | |
| 19 | Інформаційні технології в управлінні діяльністю суб'єктів підприємництва | + | + | | | + | | | | | | | | | + | | + | | | | + | | | | | + |
| 20 | Податкова система | | + | | | | + | | | | | + | | | + | | | | + | | + | | | | | |
| 21 | Фінансова діяльність суб'єктів підприємництва | + | | | | | + | | | | | | | | + | | | | | + | | | + | + | + | |
| 22 | Економіка праці та соціально-трудові відносини | + | | | | | + | + | | | | + | | + | | + | | | | | | | | | | |
| 23 | Регіональна економіка | + | | | | | + | + | | | | | | + | | | | | | | | + | | + | | |
| 24 | Економічний аналіз | + | + | | | | + | | | | | | | | + | | | | | + | | | + | | + | |
| 25 | Бізнес-планування та бізнес-процеси у сфері послуг | | + | | | | | + | + | | | | | | | + | | | | + | | | + | + | + | |

| № | Освітні компоненти (дисципліни) | Компетентності | | | | | | | | | | | | | | | | | | | | | | | | |
|---|---|---|---------|---------|---------|---------|---------|---------|---------|---------|----------|----------|----------|------------------------------------|---------|---------|---------|---------|---------|---------|---------|---------|----------|----------|----------|----------|
| | | Загальні компетентності | | | | | | | | | | | | Спеціальні (фахові) компетентності | | | | | | | | | | | | |
| | | ЗК 1 | ЗК 2 | ЗК 3 | ЗК 4 | ЗК 5 | ЗК 6 | ЗК 7 | ЗК 8 | ЗК 9 | ЗК 10 | ЗК 11 | ЗК 12 | СК 1 | СК 2 | СК 3 | СК 4 | СК 5 | СК 6 | СК 7 | СК 8 | СК 9 | СК 10 | СК 11 | СК 12 | СК 13 |
| 5 | Дисципліна 5 ³ | | | | | | | | | | | | | | | | | | | | | | | | | |
| | Фізичне виховання | | | | | | | + | | | | + | | + | | | | | | | | | | | | |
| | | ¹ здобувачі обирають чотири дисципліни з загально-університетського каталогу широкого вибору курсів ² здобувачі обирають курс англійської мови за професійним спрямуванням чи загальної підготовки ³ здобувачі обирають вид спортивних секцій з широкого спектру наявних в університеті ¹⁻³ вибір цих дисциплін визначає характер формування компетентностей | | | | | | | | | | | | | | | | | | | | | | | | |
| | | 2.2. Цикл професійної підготовки | | | | | | | | | | | | | | | | | | | | | | | | |
| 1 | Дисципліна 1 (Тренінг-курс) ⁴ | | | | | | | | | | | | | | | | | | | | | | | | | |
| | Бізнес-комунікації | | + | | | + | | + | | | | | | | | + | | | | + | | | | | | + |
| | Рекламна діяльність у сфері послуг | | + | | | + | | + | + | | | | | | | | + | | | + | | | | | | + |
| | PR і брендинг у сфері послуг | | | | | | + | + | + | | | | | | | + | | + | | | | | + | | | + |
| 2 | Дисципліна 2 (Тренінг-курс) ⁴ | | | | | | | | | | | | | | | | | | | | | | | | | |
| | Інтернет-торгівля та SMM | + | | | | + | | | + | | | | | | + | | | + | | | | + | | | | + |
| | Е-підтримка споживачів у сфері послуг | | + | | | + | | + | | | | + | | | | + | | | | + | | | | + | | + |
| | Бізнес у сфері високих технологій | + | + | | | | + | | + | | | | | + | | + | + | | | | | | + | | | + |
| 3 | Дисципліна 3 ⁴ | | | | | | | | | | | | | | | | | | | | | | | | | |
| | Стандартизація та сертифікація у сфері послуг | | + | | | | | | | | | + | | + | | | | + | + | + | | | | | | |
| | Управління якістю у сфері послуг | | | | | | + | | | | | + | | | | | + | + | + | | | | | | | |
| | Інноваційна діяльність у сфері послуг | | + | | | | + | | + | | | + | | | | | + | | | | | | | + | | + |
| 4 | Дисципліна 4 ⁴ | | | | | | | | | | | | | | | | | | | | | | | | | |
| | Зовнішньоекономічна діяльність у сфері послуг | | | | | | | | + | | + | | | | | + | | + | | | + | | + | | | |
| | Міжнародна торгово-посередницька | | + | | | | | | | | | | | | | + | | + | | | + | | + | | | |

| № | Освітні компоненти (дисципліни) | Компетентності | | | | | | | | | | | | | | | | | | | | | | | | | |
|---|--|-------------------------|---------|---------|---------|---------|---------|---------|---------|---------|----------|----------|----------|------------------------------------|---------|---------|---------|---------|---------|---------|---------|---------|----------|----------|----------|----------|--|
| | | Загальні компетентності | | | | | | | | | | | | Спеціальні (фахові) компетентності | | | | | | | | | | | | | |
| | | ЗК 1 | ЗК 2 | ЗК 3 | ЗК 4 | ЗК 5 | ЗК 6 | ЗК 7 | ЗК 8 | ЗК 9 | ЗК 10 | ЗК 11 | ЗК 12 | СК 1 | СК 2 | СК 3 | СК 4 | СК 5 | СК 6 | СК 7 | СК 8 | СК 9 | СК 10 | СК 11 | СК 12 | СК 13 | |
| | діяльність | | | | | | | | | | | | | | | | | | | | | | | | | | |
| | Експорт послуг | | + | | | | | | | | | + | | | | | + | | | | | + | | | | | |
| 5 | Дисципліна 5 ⁵ | | | | | | | | | | | | | | | | | | | | | | | | | | |
| 6 | Дисципліна 6 (тренінг-курс) ⁵ | | | | | | | | | | | | | | | | | | | | | | | | | | |
| 7 | Дисципліна 7 (тренінг-курс) ⁵ | | | | | | | | | | | | | | | | | | | | | | | | | | |
| | Консалтингові послуги | + | + | | | | + | | | | | + | | | + | + | | | | + | | | | + | + | | |
| | Страхові послуги | + | + | | | | | | | | | | | | | + | | + | + | | | | | + | + | | |
| | Банківські операції та послуги | | + | | | + | | | | | | | | | | + | | + | + | + | | | | + | + | | |
| | HoReCa-бізнес | + | + | | | | + | + | + | | | | | | + | | | + | | + | | | + | + | | | |
| | Туроперейтинг і екскурсійна діяльність | | | | | | | + | + | | | | + | | | | | | | + | | | + | + | | | |
| | Івент-менеджмент | + | + | | | | + | + | + | | | | | | + | + | | + | | + | | | + | + | | | |
| | Виставковий бізнес | | + | | | | | + | + | | | | + | | | + | + | | | | | | | + | | + | |
| | Фешн-індустрія та б'юті-бізнес | | + | | | | | + | + | | | + | | + | | + | | | | | | | | + | | + | |
| | Логістика і транспортні послуги | | + | | | | + | + | | | | | | | | | | | | + | | | + | | | | |
| | ⁴ здобувачі обирають по одній дисципліні з переліку запропонованих у блоках альтернатив ⁵ здобувачі обирають 2 дисципліни і 2 тренінг-курси з переліку запропонованих у блоці альтернатив ⁴⁻⁵ вибір цих дисциплін і тренінг-курсів визначає характер формування компетентностей | | | | | | | | | | | | | | | | | | | | | | | | | | |

| | Освітні компоненти (дисципліни) | Результати навчання | | | | | | | | | | | | | | | | | | | | | | | |
|----|--|---------------------|---------|---------|---------|---------|---------|---------|---------|---------|----------|----------|----------|----------|----------|----------|----------|----------|----------|----------|----------|----------|----------|----------|---|
| | | PH 1 | PH 2 | PH 3 | PH 4 | PH 5 | PH 6 | PH 7 | PH 8 | PH 9 | PH 10 | PH 11 | PH 12 | PH 13 | PH 14 | PH 15 | PH 16 | PH 17 | PH 18 | PH 19 | PH 20 | PH 21 | PH 22 | PH 23 | |
| | економістів: | | | | | | | | | | | | | | | | | | | | | | | | |
| 5 | вища математика для економістів | | | | | + | | | | | | | + | | | | | | | | | | | + | |
| 6 | теорія ймовірностей для економістів | | | | | + | | | | | | | + | | | | | | | | | | | | |
| | Економіко-математичні методи: | | | | | | | | | | | | | | | | | | | | | | | | |
| 7 | оптимізаційні методи та моделі | + | + | | | + | | | | | | | + | | | | | | | | | | | + | |
| 8 | економетрика | + | + | | | + | | | | | | | + | | | | | | | | | | + | + | |
| 9 | Міждисциплінарна курсова робота з економічної теорії | + | + | + | + | + | | | | | + | | + | | + | | | | | | | | | | |
| 10 | Економіка підприємства | + | + | | | | | | | | | + | + | | + | | | | + | | | + | + | | |
| 11 | Менеджмент | + | + | | | | | + | + | | | + | | + | | + | | | | | | + | + | | |
| 12 | Маркетинг | + | | | | + | + | + | | | | | | | + | | | | | | | + | | | |
| 13 | Гроші та кредит | + | + | | | + | | | | | | | + | | + | | | | | | + | | | | |
| 14 | Фінанси | + | + | | | + | | | | | | | + | | + | | | | | + | | | + | + | |
| 15 | Бухгалтерський облік (загальна теорія) | | + | | | + | | | | | | + | | | | | | + | | + | | | | | |
| 16 | Аудит | | + | | | + | | | | | | + | | | | | | + | | + | | | | + | + |
| 17 | Міжнародна економіка | + | | | | + | | | | | | | + | | | | | | | | + | | + | | |
| 18 | Статистика | + | + | | | + | | | | | | | + | | | | | | | | | | + | | |
| 19 | Інформаційні технології в управлінні діяльністю суб'єктів підприємництва | + | + | | | + | | | | | | | | | + | | | | | + | | | | | + |
| 20 | Податкова система | | + | | | + | | + | + | + | | + | + | | | | | + | | + | + | | + | + | |
| 21 | Фінансова діяльність суб'єктів підприємництва | + | + | | | + | | + | | | | | + | | | | | | + | | | + | + | + | |

| | Освітні компоненти (дисципліни) | Результати навчання | | | | | | | | | | | | | | | | | | | | | | |
|--|---|---------------------|---------|---------|---------|---------|---------|---------|---------|---------|----------|----------|----------|----------|----------|----------|----------|----------|----------|----------|----------|----------|----------|----------|
| | | РН 1 | РН 2 | РН 3 | РН 4 | РН 5 | РН 6 | РН 7 | РН 8 | РН 9 | РН 10 | РН 11 | РН 12 | РН 13 | РН 14 | РН 15 | РН 16 | РН 17 | РН 18 | РН 19 | РН 20 | РН 21 | РН 22 | РН 23 |
| 38 | Виробнича практика - 2 | + | + | + | + | | + | + | + | + | + | | + | + | + | + | + | + | + | + | + | + | + | + |
| 2. Вибіркові навчальні дисципліни | | | | | | | | | | | | | | | | | | | | | | | | |
| 2.1. Цикл загальної підготовки | | | | | | | | | | | | | | | | | | | | | | | | |
| 1 | Дисципліна 1 ¹ | | | | | | | | | | | | | | | | | | | | | | | |
| 2 | Дисципліна 2 ¹ | | | | | | | | | | | | | | | | | | | | | | | |
| 3 | Дисципліна 3 ¹ | | | | | | | | | | | | | | | | | | | | | | | |
| 4 | Дисципліна 4 ² | | | | | | | | | | | | | | | | | | | | | | | |
| | Англійська мова (за професійним спрямуванням) | | | + | | + | | | | | | | | | | | | | | | | | | + |
| | Іноземна мова – 2 | | | + | | + | | | | | | | | | | | | | | | | | | + |
| 5 | Дисципліна 5 ³ | | | | | | | | | | | | | | | | | | | | | | | |
| | Фізичне виховання (за видами спортивних секцій) | | | | | | + | | | | + | | | | | | | | | | | | | |
| <p>1 здобувачі обирають чотири дисципліни з загально-університетського каталогу широкого вибору курсів 2 здобувачі обирають курс англійської мови за професійним спрямуванням чи загальної підготовки 3 здобувачі обирають вид спортивних секцій з широкого спектру наявних в університеті 1-3 вибір цих дисциплін і тренінг-курсів визначає характер формування програмних результатів</p> | | | | | | | | | | | | | | | | | | | | | | | | |
| 2.2. Цикл професійної підготовки | | | | | | | | | | | | | | | | | | | | | | | | |
| 1 | Дисципліна 1 (Тренінг-курс) ⁴ | | | | | | | | | | | | | | | | | | | | | | | |
| | Бізнес-комунікації | | + | + | + | | + | + | | | | | | + | | | | + | | | | | | + |
| | Рекламна діяльність у сфері послуг | | + | + | + | | + | | | | | | | + | + | | | | | | | | | + |
| | PR і брендинг у сфері послуг | | | | | + | + | + | | | | | | + | | + | | + | | | + | | | + |
| 2 | Дисципліна 2 (Тренінг-курс) ⁴ | | | | | | | | | | | | | | | | | | | | | | | |
| | Інтернет-торгівля та | | + | | + | + | | + | | | | | + | + | | + | + | | + | | + | | | + |

| | Освітні компоненти (дисципліни) | Результати навчання | | | | | | | | | | | | | | | | | | | | | | | |
|---|--|---------------------|---------|---------|---------|---------|---------|---------|---------|---------|----------|----------|----------|----------|----------|----------|----------|----------|----------|----------|----------|----------|----------|----------|---|
| | | PH 1 | PH 2 | PH 3 | PH 4 | PH 5 | PH 6 | PH 7 | PH 8 | PH 9 | PH 10 | PH 11 | PH 12 | PH 13 | PH 14 | PH 15 | PH 16 | PH 17 | PH 18 | PH 19 | PH 20 | PH 21 | PH 22 | PH 23 | |
| | SMM | | | | | | | | | | | | | | | | | | | | | | | | |
| | Е-підтримка споживачів у сфері послуг | | + | | | | + | + | | | | | + | | + | + | | | | | | | + | | + |
| | Бізнес у сфері високих технологій | + | + | | + | + | | + | | | | | + | + | | + | | | + | | | | + | | + |
| 3 | Дисципліна 3 ⁴ | | | | | | | | | | | | | | | | | | | | | | | | |
| | Стандартизація та сертифікація у сфері послуг | | + | | | + | | | | | | + | + | | | | + | + | | | | | | | |
| | Управління якістю у сфері послуг | | | | | + | | + | | | | + | | | | | + | + | + | | | | | | |
| | Інноваційна діяльність у сфері послуг | | + | | | + | | + | | | | + | | | + | | | + | | | | | + | | + |
| 4 | Дисципліна 4 ⁴ | | | | | | | | | | | | | | | | | | | | | | | | |
| | Зовнішньоекономічна діяльність у сфері послуг | | | | | | | + | | | | | + | + | + | | | + | + | | | + | | + | |
| | Міжнародна торгово- посередницька діяльність | | + | | | | | | | | | | + | | | | + | + | | | | + | | + | |
| | Експорт послуг | | + | | | | | + | | | | | + | | + | | + | | | | | + | | + | |
| 5 | Дисципліна 5 ⁵ | | | | | | | | | | | | | | | | | | | | | | | | |
| 6 | Дисципліна 6 ⁵ (Тренінг-курс) ⁵ | | | | | | | | | | | | | | | | | | | | | | | | |
| 7 | Дисципліна 7 (Тренінг-курс) ⁵ | | | | | | | | | | | | | | | | | | | | | | | | |
| | Консалтингові послуги | + | + | | + | + | | + | + | | | + | + | + | + | | | | + | | | | + | + | |
| | Страхові послуги | + | + | | | | | | | | | | | + | | + | + | | | | | | + | + | |
| | Банківські операції та послуги | | | | + | | | | | | | | | + | | + | + | + | | | | | + | + | |
| | HoReCa-бізнес | + | + | | | + | + | + | | | | | + | | | + | | + | | | | + | + | | |

| | Освітні компоненти (дисципліни) | Результати навчання | | | | | | | | | | | | | | | | | | | | | | | |
|--|---|---------------------|---------|---------|---------|---------|---------|---------|---------|---------|----------|----------|----------|----------|----------|----------|----------|----------|----------|----------|----------|----------|----------|----------|---|
| | | PH 1 | PH 2 | PH 3 | PH 4 | PH 5 | PH 6 | PH 7 | PH 8 | PH 9 | PH 10 | PH 11 | PH 12 | PH 13 | PH 14 | PH 15 | PH 16 | PH 17 | PH 18 | PH 19 | PH 20 | PH 21 | PH 22 | PH 23 | |
| | Туроперейтинг і екскурсійна діяльність | | | | | | + | + | | | + | | | | | | | + | | | + | + | | | |
| | Івент-менеджмент | + | + | | | + | + | + | | | | | + | + | | + | | + | | | | + | + | | |
| | Виставковий бізнес | | + | | | | + | + | | | + | | | + | + | | | | | | | | + | | + |
| | Фешн-ідустрія та б'юті- бізнес | | + | | | | + | + | | | + | | + | | + | | | | | | | | + | | + |
| | Логістика і транспортні послуги | | + | | | + | + | | | | | | | | | | | + | | + | + | | | | |
| | <p>4 здобувачі обирають по одній дисципліні з переліку запропонованих у блоках альтернатив</p> <p>5 здобувачі обирають 2 дисципліни і 2 тренінг-курси з переліку запропонованих у блоці альтернатив</p> <p>4-5 вибір цих дисциплін і тренінг-курсів визначає характер формування програмних результатів</p> | | | | | | | | | | | | | | | | | | | | | | | | |

**Логіко-структурна схема навчання
за освітньо-професійною програмою «Бізнес у сфері послуг»
спеціальності 076 «Підприємництво, торгівля та біржова діяльність»**

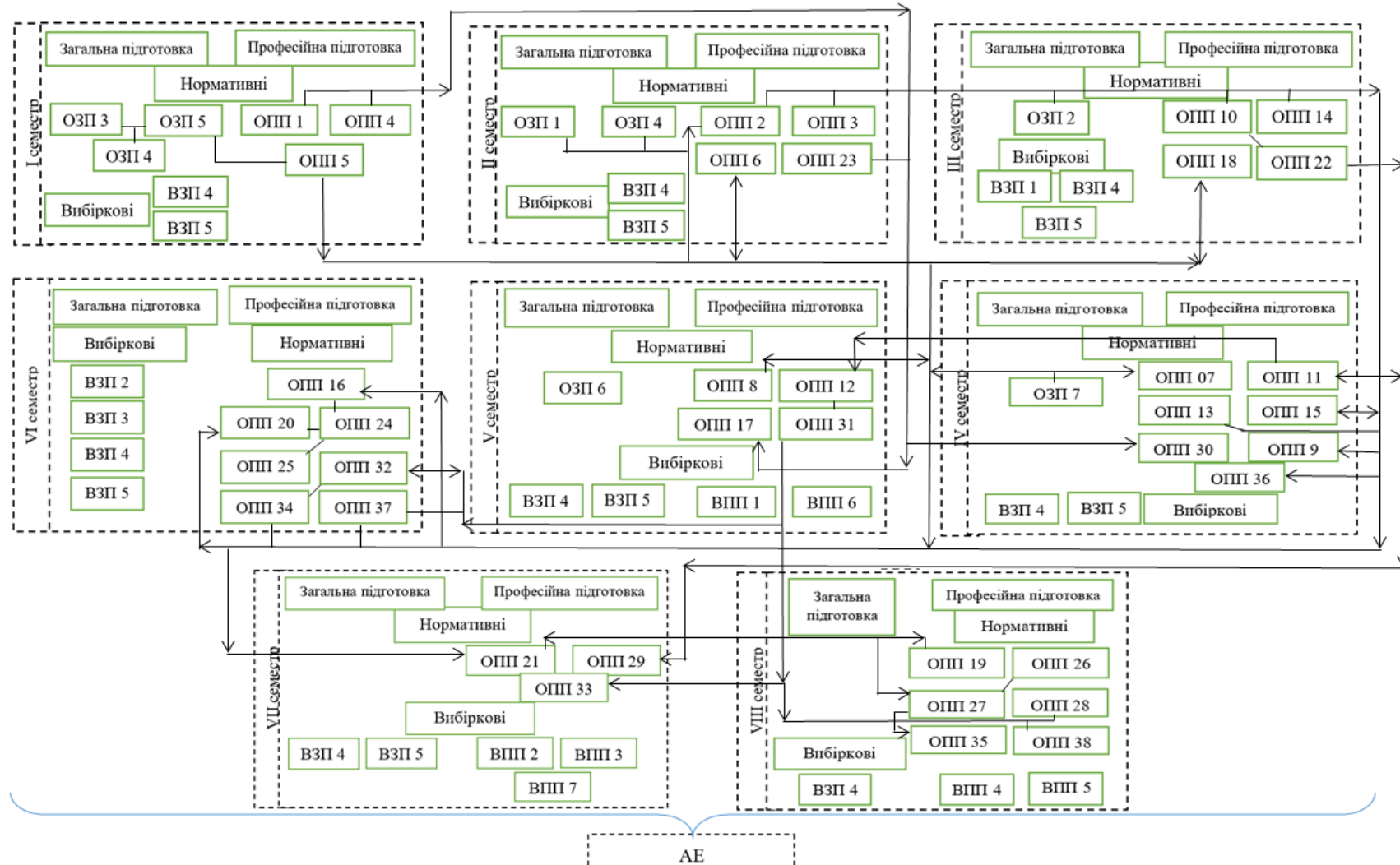

Компетентності та програмні результати навчання за освітньою програмою «Бізнес у сфері послуг» спеціальності 076 «Підприємництво, торгівля та біржова діяльність»